

**Manual d'utilisateur/  
Gebruikershandleiding  
RAIS Rondo 92 &  
RAIS Rondo 120**



Sous réserve d'erreurs typographiques /  
Onder voorbehoud van drukfouten.

Rais Rondo 92  
Rais Rondo 120

Revision: 0

Date: December 2008

INTRODUCTION / INLEIDING .....	4
GARANTIE / WAARBORG .....	4
CARACTÉRISTIQUES DES POÊLES / KENMERKEN VAN DE KACHELS:.....	5
CONVECTION / CONVECTIE .....	6-7
CHEMINÉE / ROOKKANAAL .....	6-7
INSTALLATION / INSTALLATIE.....	8-9
INSTRUCTIONS POUR LE MONTAGE AVEC PLATEAU TOURNANT(RONDO 120) / INSTALLATIE MET DRAAISOKKEL(RONDO 120) .....	10
MODIFICATION DU RACCORDEMENT DE LA CHEMINÉE / DE SCHOORSTEENAANSLUITING VERANDEREN .....	11-12
DÉGAGEMENTS PAR RAPPORT AUX MURS COMBUSTIBLES / VRIJE RUIMTE TOT BRANDBARE WANDEN...	13
INSTALLATION NORMALE / NORMALE INSTALLATIE .....	13
BASE SOLIDE(À ANGLE DROIT) / VASTE BASIS(RECHTE) .....	13
POSITION EN COIN 45° / HOEK 45° .....	14
PLATEAU TOURNANT 360° / 360° DRAAISOKKEL.....	14
DÉGAGEMENTS PAR RAPPORT AUX MATÉRIAUX NON COMBUSTIBLES / VRIJE RUIMTE TOT NIET-BRANDBARE WANDEN .....	15
BOIS DE CHAUFFAGE / BRANDHOUT .....	16-17
SÉCHAGE ET STOCKAGE DU BOIS / DROGEN EN OPSLAAN .....	17
RÉGLAGE DE L'APPROVISIONNEMENT D'AIR COMBURANT / DE VERBRANDINGSLUCHT AFSTELLEN	18
ÉVALUATION DE LA QUALITÉ / DE KWALITEIT CONTROLEREN .....	19
UTILISATION DU POÊLE / GEBRUIK VAN DE KACHEL .....	19
ALLUMAGE DU PREMIER FEU / EERSTE GEBRUIK.....	20
ALLUMAGE ET REMPLISSAGE / AANMAKEN EN BIJVULLEN .....	21-22
ENTRETIEN / ONDERHOUD .....	23
NETTOYAGE DES CONDUITS D'AIR / HET ROOKKAMERSYSTEEM SCHOONMAKEN.....	24
DIAGNOSTIC DES PANNES / PROBLEEMOPLOSSING .....	25
FEU DANS LA CHEMINÉE / SCHOORSTEENBRAND.....	26
COMPOSANTS ET PIÈCES DÉTACHÉES / COMPONENTEN EN ONDERDELEN.....	27
ILLUSTRATIONS DES PIÈCES DÉTACHÉES (RONDO 92) / AFBEELDING ONDERDELEN (RONDO 92).....	28-29
ILLUSTRATIONS DES PIÈCES DÉTACHÉES (RONDO 120) / AFBEELDING ONDERDELEN (RONDO 120).....	30-31

## Introduction

Félicitations pour votre nouveau poêle à bois RAIS !

Un poêle à bois RAIS est bien plus qu'une simple source de chaleur, c'est aussi un symbole de l'importance que vous accordez à décorer votre intérieur en utilisant des produits de qualité supérieure.

Afin de profiter au maximum de votre nouveau poêle à bois, il est important de lire attentivement ce manuel avant d'installer et d'utiliser le poêle.

À des fins de garantie et de référence future, veuillez noter le numéro de fabrication de votre poêle. Nous vous conseillons d'inscrire ce numéro à l'endroit prévu à cet effet situé ici à gauche. Vous trouverez le numéro de fabrication de votre poêle à l'arrière du poêle.

## Garantie

Votre poêle RAIS vient avec une garantie de cinq ans. Cette garantie ne couvre pas les isolants thermiques, la vitre ni les joints. Toute modification, quelle qu'elle soit, apportée au poêle aura pour effet d'annuler la garantie.

## Inleiding

Gefeliciteerd met uw nieuwe RAIS houtkachel!

Een RAIS houtkachel is meer dan zomaar een warmtebron: ze toont aan dat u uw huis wil inrichten met perfect ontworpen kwaliteitsproducten.

Om het maximum te halen uit uw nieuwe houtkachel, is het belang-rijk dat u deze handleiding grondig leest vóór u de kachel installeert en gebruikt.

In verband met de waarborg en latere referenties kunt u best het productienummer van uw kachel noteren. We bevelen u aan het in het vakje te schrijven dat daarvoor links is voorzien. U vindt het productie-nummer op de achterzijde van de kachel.

## Waarborg

Uw RAIS kachel krijgt vijf jaar waarborg mee. Deze waarborg geldt niet voor isolatiemateriaal, glas en pakkingen. De waarborg vervalt indien aan de kachel gelijk welke wijzigingen worden aangebracht.

RAIS A/S  
 Industrivej 20, Vangen  
 9900 Frederikshavn

○
○

---

Prod.nr.

Distributeur / Verkoper:

Date / Datum :

CARACTÉRISTIQUES DES POÊLES / KENMERKEN VAN DE KACHELS:

	RAIS Rondo 92	RAIS Rondo 120
Puissance calorifique nominale / Nominaal vermogen(kW):	5	5
Puissance calorifique min./max / Min./Max. vermogen (kW):	3-8	3-8
Surface chauffée/Verwarmde ruimte (m²):	ca. 100	ca. 100
Largeur/profondeur/ auteur du poêle (mm): Breedte/diepte/hoogte kachel(mm)	490-490-920	490-490-1200
Largeur/profondeur/hauteur de la chambre de (mm): Breedte /diepte/hoogte stookplaats (mm)	350-290-355	350-290-355
Quantité de bois recommandée (kg): (2a' 3 bûches de 25 cm de longueur chacune) Aanbevolen hoeveelheid hout (kg): (2 tot 3 blokken van elk 25 cm lang)	1,5	1,5
Tirage min du poêle /Min. trek van de kachel (Pascal):	-12	-12
Poids / Gewicht(kg):	115	140
Débit massique des gaz de combustion (g/s) / Hoeveelheid rookgas (g/s):	4,7	4,7
Température des gaz de combustion (°C) / Temperatuur rookgas(°C):	246	246
Opération intermittente / Bijvullen:	Alimentez le feu toutes les trois heures / Vul de kachel elke drie uur bij.	

## Convection

Tous les poêles RAIS sont des poêles à convection, ce qui veut dire que les parois latérales du poêle ne deviennent jamais trop chaudes. Le principe de convection consiste à faire entrer de l'air froid dans le système à la base du poêle et à le faire monter à travers le conduit de convection situé le long de la chambre de combustion du poêle. L'air chauffé est libéré par le dessus du poêle, créant ainsi une rapide circulation d'air dans la pièce.

Les poêles RAIS sont équipés de poignées refroidies par l'air, une spécialité RAIS, ce qui veut dire que la poignée de votre poêle peut être touchée sans gant, quelle que soit la température du poêle. Veuillez noter qu'il faut toujours être très prudent lorsqu'on touche n'importe quelle partie du poêle tant que celui-ci est encore chaud.

## Cheminée

La cheminée est le moteur de votre poêle. Même le meilleur poêle ne fonctionnera pas de manière optimale si le tirage correct et nécessaire de la cheminée n'est pas disponible et si la cheminée n'est pas correctement installée.

La cheminée doit être suffisamment haute (un minimum de 3 m) pour assurer le tirage correct de 14-18 pascals. Lorsque le tirage recommandé ne peut pas être atteint, il peut alors arriver que de la fumée sorte par la porte du poêle pour se répandre dans la pièce au moment où on alimente le feu.

Faites très attention au tirage si vous utilisez une cheminée à double conduit.

Les poêles RAIS sont faits pour être installés avec un raccord de fumée, mais nous recommandons de placer des insertions avec un minimum de 250 mm entre.

La buse a un diamètre de 150 mm.

Si le tirage est trop important, il est recommandé d'installer un registre régulateur dans la cheminée ou le tuyau de fumée. Dans le cas où un registre est installé, celui-ci doit avoir une zone de circulation d'air d'au moins 20 cm<sup>2</sup> en position fermée. Cela garantit que la valeur énergétique du bois de chauffage est utilisée de manière optimale. Si vous avez des questions ou des inquiétudes concernant l'état de votre cheminée, veuillez contacter votre ramoneur ou distributeur RAIS local.

Pensez à assurer un accès facile à la porte de ramonage de la cheminée.

## Convectie

Alle RAIS kachels zijn convectiekachels, wat betekent dat de zijkanten nooit te heet worden. Bij convectie wordt aan de onderzijde van de kachel koude lucht in het systeem gezogen. Deze lucht gaat dan naar boven door de convectieleiding, die naast de verbrandingskamer ligt. De opgewarmde lucht komt vrij aan de bovenzijde van de kachel, zodat in de ruimte een snelle luchtcirculatie ontstaat.

RAIS kachels zijn uitgerust met luchtgekoelde handgrepen. Dankzij deze RAIS specialiteit kunt u de handgreep van uw kachel aanraken zonder handschoen, hoe heet de kachel ook is. Zorg er wel voor dat u zeer voorzichtig bent wanneer u onderdelen aanraakt terwijl de kachel nog heet is.

## Rookkanaal

De schoorsteen is de motor van uw kachel. Zelfs de beste kachel zal niet goed werken wanneer de correcte en noodzakelijke trek niet beschikbaar is en wanneer de schoorsteen niet correct is geïnstalleerd.

De schoorsteen moet hoog genoeg zijn (minimum 3 meter) om de nodige trek van 14 18 Pascal mogelijk te maken. Als de aanbevolen trek niet wordt bereikt, kan er uit de kachel rook in de kamer komen bij het bijvullen.

Schenk extra aandacht aan de trek als u een schoorsteen met twee rookkanalen gebruikt.

RAIS kachels zijn geschikt voor installatie met een rookverbindings-stuk, maar we raden aan om tussenstukken te plaatsen met een onderlinge afstand van minimum 250 mm.

De aansluitkraag heeft een diameter van 150 mm.

Bij te hevige trek is de installatie van een demper op de schoorsteen of het rookkanaal aan te bevelen. Als een demper wordt geïnstalleerd, moet hij een open ruimte van minstens 20 cm<sup>2</sup> in gesloten stand hebben. Dit zorgt ervoor dat de energie van het brandhout optimaal wordt benut. Hebt u vragen over de toestand van uw schoorsteen, contacteer dan uw schoorsteenveger of uw RAIS dealer.

Denk eraan dat u de toegang tot de reinigingsdeur vrij laat.

## Installation

Les règles suivantes doivent être respectées avant et pendant l'installation :

Le poêle doit être installé conformément aux codes et règlements de construction nationaux et locaux. De plus, nous vous recommandons de contacter les autorités locales de même qu'un ramoneur avant l'installation.

Aucune modification non autorisée ne doit être apportée au poêle.

REMARQUE : L'installation devrait être signalée au ramoneur local avant d'utiliser le poêle.

Afin d'assurer une combustion efficace, il est important que la pièce dans laquelle le poêle va être installé soit suffisamment alimentée en air frais.

Veuillez noter qu'une ventilation mécanique, telle qu'une hotte de cuisine, peut réduire l'alimentation d'air.

Le sol doit être capable de supporter le poids du poêle, et éventuellement de la cheminée.

Installez votre poêle RAIS dans une pièce d'où on peut parvenir à une distribution maximale de la chaleur vers les autres pièces. Placez votre poêle à une distance sécuritaire des matériaux combustibles.

Vérifiez l'étiquette nominative qui se trouve à l'arrière de votre poêle.

## Installatie

De onderstaande regels moeten worden gevolgd vóór en tijdens de installatie.

De installatie van de kachel moet beantwoorden aan alle nationale en lokale regels en voorschriften. Bovendien raden we u aan om vóór de installatie de plaatselijke overheid en een schoorsteenveger te contacteren.

Onbevoegden mogen geen wijzigingen aanbrengen aan de kachel.

OPMERKING: vóór de kachel wordt gebruikt, moet u de installatie melden aan uw schoorsteenveger.

Om een efficiënte verbranding te garanderen, moet er voldoende verse luchttoevoer zijn in de ruimte waar de kachel wordt geplaatst. Hou er rekening mee dat een mechanische uitlaat, zoals een keukenventilator, de luchttoevoer kan beperken.

De vloer moet voldoende stevig zijn om het gewicht van de kachel en eventueel de schoorsteen te dragen.

Installeer uw RAIS kachel in een ruimte van waaruit u zoveel mogelijk warmte naar andere kamers kunt leiden. Plaats uw kachel op een veilige afstand van brandbaar materiaal.

Controleer het naamplaatje op de achterzijde van de kachel.

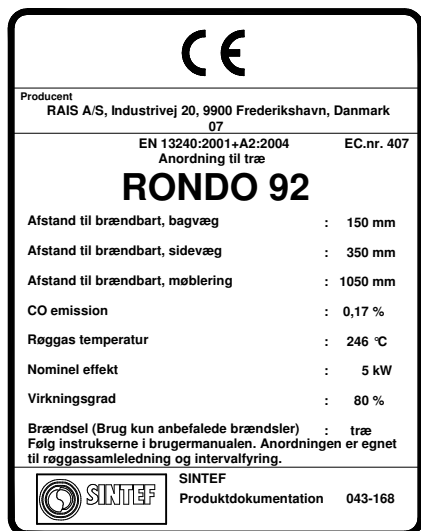

Étiquette nominative pour le poêle RAIS RONDO 92.

Naamplaatje RAIS RONDO 92.

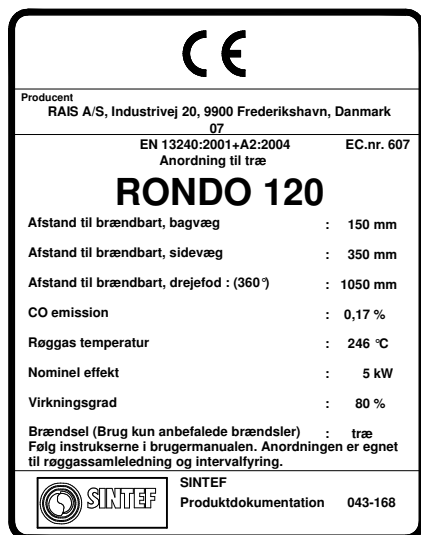

Étiquette nominative pour le poêle RAIS RONDO 120.

Naamplaatje RAIS RONDO 120.

Réglage du socle pivotant  
(RAIS RONDO 120)

Si le poêle est livré monté sur socle pivotant, procédez comme suit :

Poussez la pédale/le bras de déclenchement vers l'arrière afin que le poêle pivote par intervalles de 30°.

À la position souhaitée, relâchez la pédale et tournez légèrement le poêle jusqu'à ce que la pédale se cale.

Bediening van de draaibare sokkel  
(RAIS RONDO 120)

Indien de kachel gemonteerd met een draaibare sokkel van de verkoper komt, moet u het volgende doen:

Duw de pedaal naar achter en draai de kachel in intervallen van 30°.

Wanneer u de gewenste instelling bereikt, laat u de pedaal los. Draai de kachel enigszins tot de pedaal in het haakje valt.

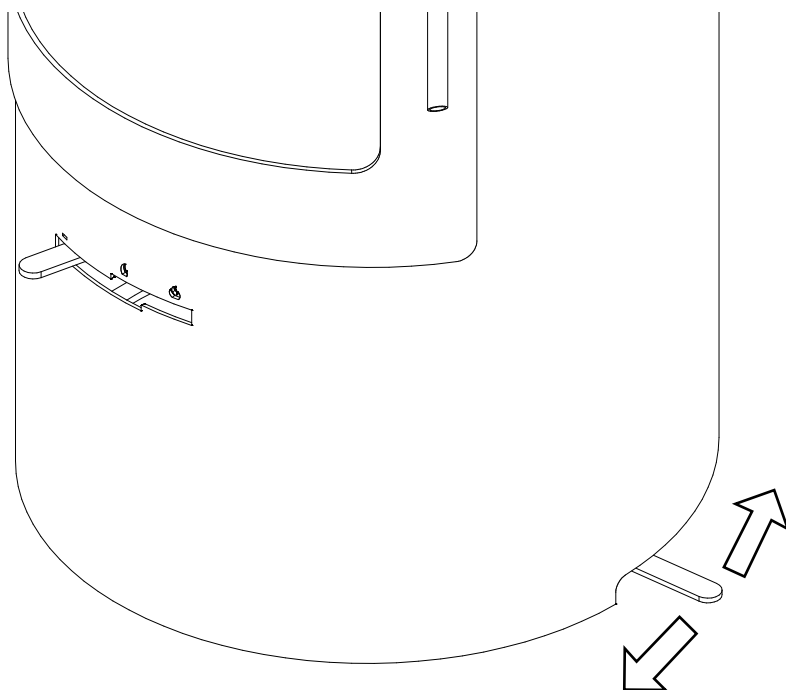

## Modification du raccordement de la cheminée

Lorsqu'il est livré, le poêle est habituellement préparé pour une sortie sur le dessus, mais cela peut facilement être modifié pour une sortie à l'arrière en faisant les opérations suivantes :

### De schoorsteenaansluiting veranderen

Bij levering is de kachel gewoonlijk voorzien voor bovenaansluiting, maar op onderstaande manier kunt u dat makkelijk veranderen in een achteraansluiting.



Retirez le déflecteur et le raccord de fumée (Veuillez consulter la section sur l'Entretien pour plus d'informations).

Verwijder het schot en de rookgeleider (Zie het gedeelte "Onderhoud" voor meer informatie).



Dévissez les trois écrous M6 à l'aide d'une clef.

Maak de drie M6-moeren los met een moersleutel.



Veuillez noter que le support du raccord de fumée est vissé sur la plaque du déflecteur.

Let erop dat u de rookgeleiderhouder op de schotplaat schroeft.

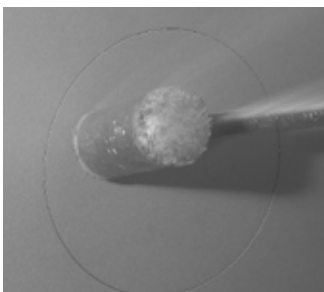
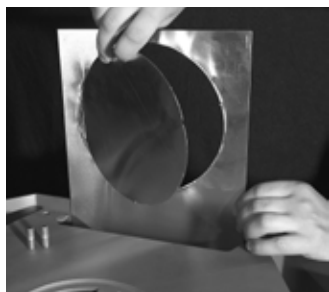

Soulevez la plaque du réflecteur, faites sortir la rondelle en la poussant et remplacez la plaque du réflecteur.

Retirez la rondelle de la plaque.

Hef de reflectorplaat op, duw het voorgesneden stuk eruit en plaats de reflectorplaat terug. Neem het afgesneden stuk uit het deksel.

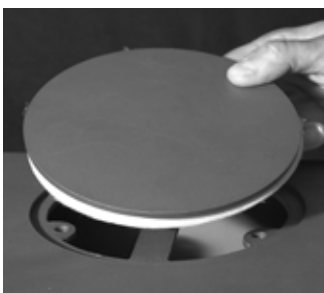

Retirez la plaque du déflecteur et le joint et placez-les dans le trou du dessus. Assurez-vous que le joint est correctement positionné.

Utilisez les trois écrous M6 pour visser la plaque du déflecteur et le joint sur le dessus.

Verwijder de schotplaat en de fitting en plaats ze in het gat aan de bovenzijde. Zorg ervoor dat de fitting goed op zijn plaats zit. Gebruik drie M6-moeren om de schotplaat en de pakking op de bovenzijde te schroeven.



La buse, qui se trouve dans un sachet à l'intérieur du poêle, de même que le support pour le raccord de fumée sur le dessus sont montés à l'aide de trois autres écrous M6.

Le raccord de fumée sur le dessus, le déflecteur et la plaque du dessus sont assemblés dans l'ordre

De aansluitkraag, die in een zak in de kachel ligt, en de houder voor de bovenste rookgeleider worden met drie andere M6-moeren bevestigd.

Monteer de bovenste rookgeleider, het schot en de bovenplaat in omgekeerde volgorde.

## Dégagements par rapport aux murs combustibles

Afin de déterminer si le mur près duquel votre poêle va être placé est combustible ou non, veuillez contacter l'architecte qui a conçu le bâtiment ou encore les autorités de la construction locales.

Dans le cas où le sol est combustible, le poêle doit alors être placé sur quelque chose de non combustible comme une plaque d'acier, une plaque de verre, du carrelage ou encore de la pierre.

## Vrije ruimte tot brandbare wanden

Contacteer uw architect of de bevoegde overheidsinstanties om te weten of de wand in de buurt van uw kachel brandbaar is.

Als de vloer brandbaar is, moet de kachel op niet-brandbaar materiaal worden geplaatst, zoals een stalen plaat, een glazen plaat, tegels of een stenen plaat.

## Installation normale/Normale installatie

Base solide (à angle droit) / (Rechte) vaste basis

A. Dégagement par rapport au mobilier/  
Aftand tot meubelen 1.050 mm

Dégagement par rapport aux matériaux combustibles/  
Afstand tit brandbare materialen :

- B. - Devant le poêle (sol) /  
Voorzijde (vloer) 300 mm
- C. - RAIS Rondo sur le côté (sol) /  
RAIS Rondo zijkant (vloer) 150 mm
- D. - À l'arrière (murs) /  
Achterzijde (wanden) 150 mm
- E. - Murs latéraux /  
Zijwanden 350 mm

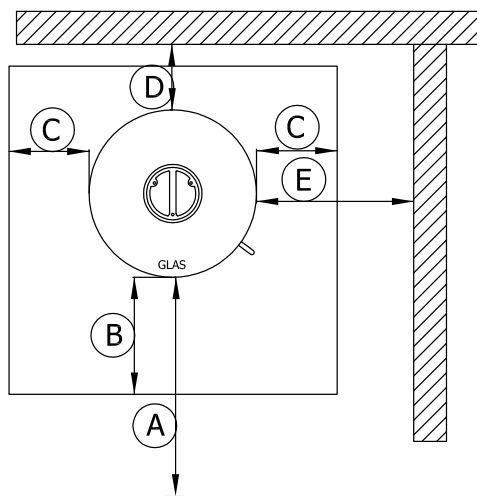

Français/Flemish Manuel d'utilisateur pour les modèles RAIS RONDO 92 & 120  
 Position en coin 45° / Hoek 45°

- A. Dégagement par rapport au mobilier /  
 Afstanden tot meubelen : 1.050 mm

Dégagement par rapport aux matériaux combustibles/  
 Afstand tot barndbare materialen :

- B. - Devant le poêle (sol) /  
 Voorzijde (vloer) 300 mm  
 C. - RAIS Rondo sur le côté (sol) /  
 RAIS Rondo zijkant (vloer) 150 mm  
 D. - À l'arrière (murs) /  
 Achterzijde (wanden) 150 mm  
 E. - Murs latéraux / Zijwanden 350 mm

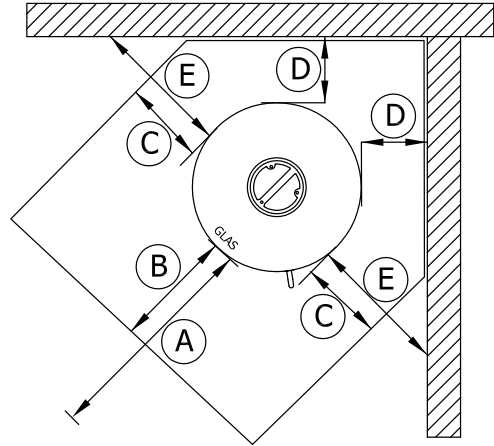

Plateau tournant 360° / 360° draaisokkel (RAIS RONDO 120)

- normalement placé au centre d'une pièce /  
 wordt normaal in het midden van de kamer geplaatst

- A. Dégagement par rapport au mobilier /  
 Afstand tot meubelen : 1.050 mm

Dégagement par rapport aux matériaux combustibles/  
 Afstand tot brandbare materialen :

- B. - Devant le poêle (sol) /  
 Voorzijde (vloer)

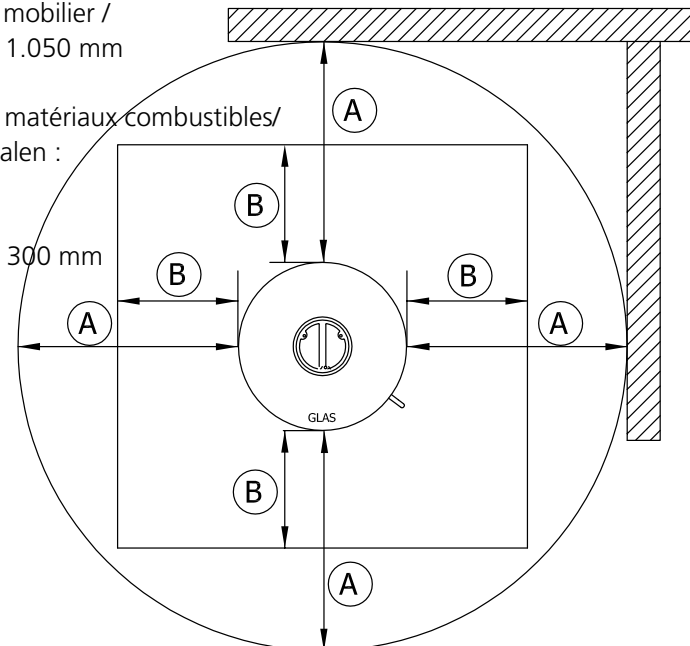

## Dégagements par rapport aux matériaux non combustibles :

Nous recommandons un dégagement minimum par rapport aux matériaux non combustibles d'au moins 50 mm (F) de manière à faciliter le nettoyage.

La porte de ramonage devrait être accessible en tout temps.

## Vrije ruimte tot niet-brandbare materialen:

We bevelen een afstand van minimum 50 mm (F) tot niet-brandbare materialen aan, zodat u makkelijk kunt schoonmaken.

De reinigingsdeur moet altijd bereikbaar zijn.

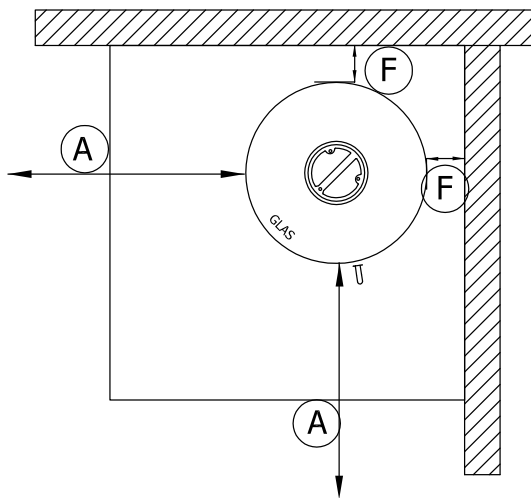

Votre poêle RAIS a été conçu et agréé conformément à la certification EN pour la combustion de bois de chauffage coupé et séché. Le bois de chauffage ne devrait contenir que 15-22% d'eau et avoir une longueur maximum d'environ 28 cm ou la largeur de la chambre de combustion moins 50-60 mm. Brûler du bois de chauffage humide n'est pas économique et crée de la suie en plus de causer d'autres problèmes environnementaux. Le bois nouvellement coupé contient approximativement 60-70% d'humidité et il est par conséquent inutile de l'utiliser comme matériau de chauffage. Le bois coupé doit être stocké pendant au moins deux ans avant d'être utilisé comme combustible. Le bois de chauffage qui a un diamètre dépassant 100 mm devrait être divisé et quelle que soit la taille du bois, sa surface doit être dépourvue d'écorce. N'utilisez pas de bois traité ou peint, de bois lamellé, de bois avec un recouvrement artificiel, de contreplaqué, de charbon, de briquettes en papier, ni de déchets (le plastique et autres types de matériaux artificiels dégagent des gaz nocifs) comme combustible dans votre poêle à bois RAIS. Si de tels matériaux ou une plus grande quantité de bois de chauffage que celle recommandée sont utilisés, votre poêle sera alors exposé à une trop forte chaleur, laquelle conduira à des températures élevées dans la cheminée avec pour résultat une efficacité réduite. De plus, votre poêle et votre cheminée pourraient tous les deux être endommagés et votre garantie sera annulée. La capacité du bois de chauffage à bien brûler est étroitement liée à la quantité d'humidité présente dans le bois de chauffage. Un taux élevé d'humidité résultera en une chaleur moins importante, car plus il y aura d'eau dans le bois de chauffage, plus il faudra utiliser d'énergie pour l'évaporer et cette énergie sera donc perdue.

Uw RAIS kachel is ontworpen en EN-gecertificeerd voor het branden van gekleefd en gedroogd brandhout. Het brandhout mag slechts 15-22% water bevatten en een maximale lengte hebben van ongeveer 28 cm, of de breedte van de stookplaats min 50-60 mm.

Nat hout verbranden is niet economisch en veroorzaakt roet en andere stoffen die schadelijk zijn voor het milieu. Pas gekapt hout bevat 60-70% vocht en is daardoor ongeschikt als brandstof. Gekleefd hout moet minstens twee jaar worden opgeslagen vóór het wordt gebruikt als brandstof.

Brandhout met een diameter van meer dan 100 mm moet worden gekleefd. Ongeacht de grootte van het hout moet het oppervlak vrij zijn van schors.

Gebruik geen behandeld of geveerd hout, gelamineerd hout, hout met kunststofbekleding, triplex, kolen, papieren briketten of afval (plastic en andere soorten kunststoffen stoten schadelijke gassen uit) als brandstof voor uw RAIS houtkachel. Gebruikt u dergelijke materialen of meer brandhout dan aanbevolen, dan wordt uw kachel blootgesteld aan een te grote hitte. Dat zal leiden tot hoge temperaturen in de schoorsteen en een lagere efficiëntie. Bovendien kunnen uw kachel en schoorsteen worden beschadigd, en zal uw waarborg vervallen. Hoe goed hout brandt, hangt nauw samen met de hoeveelheid vocht die het bevat. Een hoge vochtigheid leidt tot minder warmte: hoe meer water in het brandhout, hoe meer energie verloren gaat om dat water te verdampen.

La valeur calorifique de diffrents types de bois qui ont t schs pendant deux ans et contiennent un taux d'humidit de 15-20% est indiquue dans le tableau ci-aprs :

De verwarmingswaarde van verschillende soorten hout die twee jaar gedroogd zijn en een vochtgehalte hebben van 15-20% leest in uw onderstaande tabel.

Type de bois / Hoursoort	Bois sec en kg/m <sup>3</sup> / Droog hout kg/m <sup>3</sup>	Comparé à l'hêtre/chêne / In Vergelijking met beuk/eik
Hêtre blanc / Haagbeuk	640	110 %
Hêtre et chêne / Beuk en eik	580	100 %
Frêne / Es	570	98 %
Érable / Esdoorn	540	93 %
Bouleau / Berk	510	88 %
Pin de montagne / Bergden	480	83 %
Épinette / Spar	390	67 %
Peuplier / Populier	380	65 %

Tous les types de bois chauffent de la mme manire par kg ; cependant, la densit du bois n'est pas la mme. Par exemple, 1 kg de bois d'hêtre prend moins de place qu'1 kg d'pinette.

Alle houtsoorten geven dezelfde warmte af per kg, maar de dichtheid is niet dezelfde. Een voorbeeld: 1 kg beuk neemt minder plaats in dan 1 kg spar.

### Schage et stockage du bois

Cela prend du temps de faire scher du bois et le bois de chauffage utilis comme matériau de chauffage doit avoir sché pendant au moins deux ans pour garantir une combustion optimale. Au moment de faire votre rservation de bois de chauffage, coupez et divisez d'abord le bois avant de le stocker, puis empilez-le dans un endroit aér, sec et ensoleill, à l'abri de la pluie. Le côté sud de la maison convient habituellement bien à des fins d'entreposage. Empilez le bois en veillant à laisser assez d'espace entre les rangées afin d'assurer une bonne circulation d'air. Ne recouvrez pas les piles de bois de plastique, car cela empêche le bois de scher correctement. C'est aussi une bonne idée de rentrer les bches à l'intérieur deux à trois jours avant de les utiliser.

### Drogen en opslaan

Hout heeft tijd nodig om te drogen. Hout dat als brandstof wordt gebruikt, moet minstens twee jaar drogen voor een optimale verbranding. Klief het hout vóór u het opslaat en stapel het op een luchtige, droge en zonnige plaats, beschermd tegen de regen. De zuidkant van het huis is gewoonlijk geschikt voor het opslaan. Laat voor een goede verluchting voldoende ruimte tussen de op elkaar gestapelde rijen. Dek de houtstapels niet af met plastic, want dat belet het hout om goed te drogen. Het is nuttig de blokken twee of drie dagen vóór gebruik binnen in huis te leggen.

## Réglage de l'approvisionnement d'air comburant De verbrandingslucht afstellen

Tous les poêles RAIS sont pourvus d'un levier facile d'utilisation pour régler le contrôle d'air. Pour les différentes positions du contrôle, voyez les illustrations.

L'air primaire est l'air qui est apporté dans la zone de combustion primaire, c.-à-d. la couche de braises. Cet air, qui est froid, n'est seulement utilisé que durant la phase de démarrage.

L'air secondaire assure la combustion des gaz à des températures élevées (air préchauffé qui est utilisé pour le lavage à l'air et la combustion). Cet air arrive en passant par le contrôle d'air situé en dessous de la chambre de combustion et est chauffé à travers les buses latérales avant d'être ensuite dirigé vers la vitre. L'air chaud circule le long de la vitre, empêchant ainsi la suie de s'y déposer.

À l'arrière de la chambre de combustion, se trouve au-dessus une buse tertiaire. Cet approvisionnement d'air tertiaire aide à brûler les gaz restants.

En positionnant le contrôle d'air entre la Position 1 et 2, on laisse entrer dans le poêle une quantité d'oxygène suffisante pour la combustion, ce qui permet d'arriver à une utilisation optimale du combustible. Le contrôle d'air est correctement réglé lorsque les flammes sont jaunes et vives. Trouver la bonne position peut nécessiter quelques tâtonnements, mais c'est facile à faire.

Il est recommandé de ne jamais fermer le contrôle d'air entièrement lorsqu'on utilise le poêle. L'erreur classique est de fermer le contrôle d'air trop tôt, parce que la chaleur devient trop intense. Cela a pour résultat l'apparition d'un sombre nuage de fumée provenant de la cheminée et cela veut dire que la valeur énergétique du bois n'est pas correctement utilisée.

Alle RAIS kachels zijn uitgerust met een makkelijk te bedienen hendel voor het afstellen van de luchttoevoer. De illustraties tonen u de verschillende standen.

Primaire lucht is de lucht die wordt toegevoerd naar de primaire verbrandingsruimte of de aslaag. Deze (koude) lucht wordt enkel gebruikt bij het opstarten.

Secundaire lucht zorgt voor het verbranden van de gassen bij hoge temperaturen (voorverwarmde lucht die wordt gebruikt voor luchtspoeling en verbranding). Deze lucht komt in de kachel onder de stookplaats. Ze wordt opgewarmd in de zijkanalen en dan naar het glas gestuurd. De hete lucht stroomt langs de ruit en houdt ze roetvrij. Aan de achterzijde van de stookplaats bevindt zich bovenaan een tertiair kanaal. De tertiaire lucht helpt de overblijvende gassen verbranden.

Als u de luchttoevoer tussen stand 1 en 2 plaatst, komt er voldoende zuurstof voor de verbranding in de kachel en wordt de brandstof optimaal benut. De luchttoevoer is correct afgesteld wanneer de vlammen helder en geel zijn. De juiste stand vinden vergt wat zoekwerk, maar gaat erg makkelijk.

Het wordt aanbevolen om de luchttoevoer nooit volledig te sluiten wanneer u de kachel gebruikt. Een typische fout is dat men de toevoer te snel sluit, omdat de hitte te intens wordt. Dat veroorzaakt een donkere rookwolk uit de schoorsteen, wat betekent dat de energiewaarde van het hout niet correct wordt gebruikt.

## Évaluation de la qualité

Après avoir utilisé le poêle pour la première fois, inspectez la chambre de combustion ainsi que les cendres. Si les cendres sont blanches et que la chambre de combustion n'est pas recouverte de suie, cela veut dire que le réglage de l'air est correct et que le bois de chauffage est suffisamment sec.

## Utilisation du poêle

### Réglage du contrôle d'air

Il y a trois positions pour le contrôle d'air:

#### Position 1

Le contrôle d'air est fermé, ce qui veut dire que l'on ne permet pas à de l'air d'entrer dans le poêle.

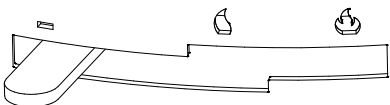

#### Stand 1

De luchttoevoer is gesloten: er komt geen lucht in de kachel.

#### Position 2

Poussez la poignée vers la droite jusqu'à ce qu'elle ne puisse pas aller plus loin. Cette position donne la quantité maximale d'air primaire. Pour une combustion normale, le contrôle d'air devrait être positionné quelque part entre la position 1 et la position 2. Un réglage correct garantit des flammes jaunes et vives.

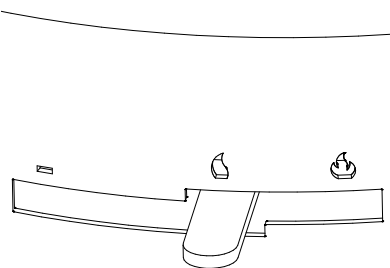

#### Stand 2

Duw de hendel naar rechts tot hij stopt. In deze stand staat de toevoer van primaire lucht volledig open. Voor een normale verbranding staat de luchttoevoer ergens tussen stand 1 en stand 2. Een juiste afstelling zorgt voor heldere gele vlammen.

#### Position 3

Levez la poignée vers le haut et poussez-la vers la droite. Le contrôle d'air est maintenant complètement ouvert, ce qui permet à une quantité maximale d'air primaire et secondaire d'entrer dans le poêle. Cette position n'est seulement utilisée que pour l'allumage du feu et ne doit jamais être utilisée en fonctionnement normal.

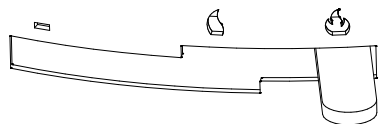

#### Stand 3

Trek de hendel naar boven en duw hem naar rechts. De luchttoevoer staat nu volledig open, zodat een maximum aan primaire en secundaire lucht in de kachel stroomt. Deze stand dient enkel om het vuur aan te steken of te doen opvlammen, niet voor normaal gebruik.

## De kwaliteit controleren

Kijk na het eerste gebruik van de kachel de stookplaats en de as na. Als de as wit is en de stookplaats is niet bedekt met roet, dan weet u dat de luchttoevoer correct is ingesteld en het hout voldoende droog.

## Gebruik van de kachel

### De luchttoevoer afstellen.

Er zijn drie standen:

## Allumage du premier feu

Commencez à utiliser votre nouveau poêle en douceur et vous en serez récompensé. Commencez par un petit feu de sorte à habituer votre poêle aux températures élevées. Cela lui garantira le meilleur départ possible et évitera d'éventuels dommages.

Lors des premiers feux, il se pourrait que vous détectiez une odeur étrange provenant des effets de la chaleur sur la peinture et les matériaux. C'est normal et ce n'est que temporaire. Assurez-vous simplement qu'il y ait beaucoup d'air frais dans la pièce lorsque vous démarrez le feu.

Durant ce processus, veuillez à ne pas toucher les surfaces peintes, et ouvrez et fermez fréquemment la porte du poêle pour éviter que les joints de la porte ne collent.

De plus, durant la période initiale de chauffage et de refroidissement, il peut arriver que le métal émette des bruits semblables à des cliquetis du fait d'être exposé à d'importantes variations de température. Cela aussi est normal et ne durera pas.

N'utilisez jamais de combustible liquide quel qu'il soit pour allumer ou entretenir le feu car il pourrait y avoir un risque d'explosion.

Lorsque le poêle n'a pas été utilisé depuis longtemps, utilisez la même approche que celle recommandée dans le cas d'un premier feu.

## Eerste gebruik

Behandel uw kachel met zachtheid en u zult er later de vruchten van plukken. Begin met een klein vuur, zodat uw kachel kan wennen aan hoge temperaturen. Dit is de beste manier om te starten en het voorkomt mogelijke schade.

De eerste paar keren kunt u een vreemde geur waarnemen, die afkomstig is van de werking van de hitte op de verf en de materialen. Dat is normaal en het zal snel verdwijnen. Zorg er gewoon voor dat er veel frisse lucht in de kamer is wanneer u het vuur aansteekt.

Let erop dat u tijdens het aansteken de geverfde oppervlakken niet aanraakt. Open en sluit regelmatig de deur om te voorkomen dat de fittingen zouden kleven.

Tijdens het eerste opwarmen en afkoelen kan het metaal wat klikgeluiden maken, omdat het wordt blootgesteld aan grote temperatuurschommelingen. Ook die geluiden zijn normaal en zullen verdwijnen.

Gebruik nooit vloeibare brandstof om het vuur aan te steken of in brand te houden, want dit veroorzaakt ontploffingsgevaar.

Als u de kachel een tijd niet hebt gebruikt, ga dan op dezelfde manier te werk als de eerste maal.

## Allumage et remplissage / Aanmaken en bijvullen



Pour l'allumage, utilisez des blocs d'allumage ou aurtr produit similaire et environ 2 kg de bûchettes d'allumage fendues. Ouvrez complètement le registre.

Voor het aanmaken gebruikt u aanmaakblokjes of iets dergelijks, alsmede ongeveer 2 kilogram kachelhoutjes. De luchtklep moet helemaal open worden gezet.



CONSEILS avant l'allumage:

Ouvrez une porte ou une fenêtre, à proximité du poêle. S'il y a un appel d'air dans le poêle en provenance de la cheminée, vous pouvez mettre un papier de journal froissé entre le déflecteur et la cheminée. Faites brûler le papier et attendez qu'il se produise un "grondement" dans la cheminée. Vous serez ainsi sûr qu'il y a du tirage dans la cheminée et vous éviterez que la fumée ne se propage dans la pièce.



TIP vóór u de kachel aanmaakt:

Open een deur of venster in de buurt van de houtkachel. Om te controleren of de schoorsteen "trekt", kunt u wat ineengenfrommeld krantenpaier tussen de bovenste rookplaat en de schoorsteen steken, waarna u het krantenpapier aansteekt en wacht tot u "gebulder" hoort in de schoorsteen. Dan bent u er zeker van dat de schoorsteen trekt en voorkomt u dat er rook in de kamer ontstaat.



Allumez le feu et laissez la porte entrouverte (env. 10 à 15 mm)

Steek het vuur aan en zet het kacheldeurtje op een kier van ongeveer 10 à 15 mm.



Lorsque le feu est clair, (après env. 5 à 10 min.), fermez la porte.  
Registre - voir réglage du registre.

Wanneer de vlammen helder zijn - na 5 à 10 minuten - sluit u het kacheldeurtje.  
Luchtklep: zie de instelling van de luchtklep.

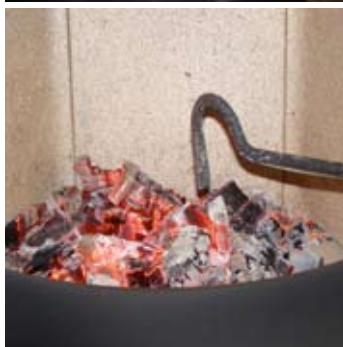

Après env. 10 à 20 min - lorsque'une bonne couche de braise s'est formée - remettez du bois (environ 2 à 3 bûches).

Laissez la porte entrouverte jusqu'à ce que le feu ait bien pris. Fermez la porte.  
Registre - voir réglage du registre.

Wanneer er zich na 10 à 20 minuten een goede gloeilag heeft gevormd, legt u er 2 à 3 houtblokken op. Zet het kacheldeurtje op een kier to het hout goed brandt. Doe het deurtje daarna dicht.  
Luchtklep: zie de instelling van de luchtklep.



Une fois que les flammes sont jaunes, claires et stables (env. 5 min plus tard), fermez progressivement le registre.

Il est préférable qu'il y ait une couche de cendres d'env. 20 mm, puisque celles-ci ont un effet isolant.

Na ongeveer 5 minuten, of wanneer de vlammen helder geel zijn, sluit u de luchtklep geleidelijk.

Een aslaaf van ongeveer 20 mm is funstig, aangezien die een isolerend effect heeft.



**ATTENTION!**

Pendant le fonctionnement, la porte doit toujours rester fermée.

**OPMERKING:**

Wanneer de kachel eenmaal brandt, moet het deurtje altijd gesloten blijven.



## Entretien

Vous devriez faire contrôler votre cheminée ainsi que votre poêle une fois par an par un ramoneur professionnel. Durant le nettoyage, le contrôle ou la réparation, le poêle doit être froid.

Si la vitre de la porte de votre poêle est recouverte de suie, humectez un morceau de papier ou de journal, trempez-le dans les cendres froides et frottez la vitre recouverte de suie. Utilisez ensuite un autre morceau de papier pour polir la vitre, et celle-ci sera à nouveau propre. Autrement, vous pouvez utiliser un produit pour nettoyer les vitres en vente chez votre distributeur RAIS.

Les surfaces extérieures peuvent être nettoyées à l'aide d'une éponge sèche.

## Nettoyage de la stéatite :

Un chiffon humide peut être utilisé pour nettoyer la stéatite. Si nécessaire, la stéatite peut être soigneusement nettoyée avec un peu de diluant acheté dans n'importe quel magasin de peinture. Les taches difficiles qui ne peuvent être dissoutes à l'aide du diluant doivent être légèrement poncées.

## Nettoyage de la chambre de combustion :

Remuez les braises pour faire tomber les cendres que vous gardez dans un récipient non combustible jusqu'à ce qu'elles aient refroidi. Les cendres peuvent ensuite être jetées avec les ordures ordinaires.

Rappelez-vous de ne JAMAIS nettoyer toutes les cendres de la chambre de combustion.

Pour une meilleure combustion, laissez une couche d'environ 20 mm.

La cheminée et les tuyaux de fumée devraient toujours être inspectés au début d'une nouvelle saison d'utilisation du poêle pour s'assurer que le passage de l'air n'est pas obstrué.

## Onderhoud

Laat uw schoorsteen en kachel eenmaal per jaar nakijken door een professionele schoorsteenveger. Tijdens het schoonmaken, nakijken of herstellen moet de kachel koud zijn.

Als er zich roet bevindt op het glas van de deur, bevochtig dan een stuk papier of krantenpapier, duw het even in de koude as en wrijf ermee over het glas. Gebruik een ander stuk papier om op te poetsen en het glas zal opnieuw schoon zijn. U kunt ook de glasreiniger gebruiken die te koop is bij uw RAIS dealer.

De andere delen kunt u schoonwrijven met een droge spons.

## De speksteen schoonmaken:

U kunt de speksteen schoonmaken met een vochtige doek. Indien nodig kunt u de speksteen voorzichtig reinigen met verdunner die u in een verfwinkel koopt. Hardnekkige vlekken die de verdunner niet kan oplossen, moeten lichtjes worden geschuurd.

## De stookplaats schoonmaken:

Verwijder de as en bewaar hem in een niet-brandbare houder tot hij is afgekoeld. Nadien kunt u de as in de vuilnisbak gooien.

Denk eraan dat u NOOIT alle as uit de verbrandingskamer mag verwijderen. Laat een laag van ongeveer 20 mm liggen voor een betere verbranding.

Bij de start van een nieuw kachelseizoen moet u de schoorsteen en de rookkanalen nakijken op eventuele verstoppingen.

## Nettoyage des conduits d'air (boîte à fumée/système de déflecteur) /

### Het rookkamersysteem schoonmaken



Retirez le déflecteur en tapant légèrement dessus d'un côté et en le tournant un peu en diagonale ; puis retirez-le ensuite tout doucement.

Verwijder het shot door het aan één kant lichtjes schuin te duwen en het was diagonaal te draaien. Trek het dan voorzichtig los.



Retirez le raccord de fumée en le soulevant et en le tirant vers l'avant ; puis sortez ensuite le raccord de fumée avec précaution.

Retirez la saleté et la poussière, puis replacez les pièces dans l'ordre inverse.

Verwijder het rookverbindingsstuk door het op te tillen en naar voren te trekken. Haal de rookgeleider er voorzichtig uit.

Verwijder vuil en stof, en monteer de onderdelen in omgekeerde volgorde.

## Diagnostic des pannes

De la fumée s'échappe par la porte :

- Il n'y a pas suffisamment de tirage dans la cheminée (<12 Pa)
- Assurez-vous que la cheminée ou la conduite d'air ne sont pas obstruées
- Vérifiez si la hotte de cuisine fonctionne et si c'est le cas, éteignez-la et ouvrez la fenêtre pendant quelques instants

De la suie sur la vitre :

- Le bois est trop humide
- Assurez-vous que le poêle est suffisamment chauffé avant de fermer la porte
- Le contrôle d'air a été réglé trop bas

Le poêle brûle trop vite :

- Le joint peut ne pas être suffisamment serré
- Le tirage de la cheminée peut être trop important, >22 Pa, si c'est le cas, veuillez installer un registre régulateur

Le poêle brûle trop lentement :

- Quantité insuffisante de bois de chauffage
- Il n'y a pas assez d'air qui entre dans le poêle
- La boîte à fumée/système de déflecteur n'ont pas été nettoyés
- La cheminée fuit
- Assurez-vous qu'il n'y a pas de fuite entre la cheminée et le tuyau

Si les problèmes persistent, nous vous recommandons de contacter votre ramoneur ou votre distributeur RAIS local.

## Probleemoplossing

Er ontsnapt rook uit de deur:

- Er is onvoldoende trek in de schouw (<12 Pa)
- Kijk na of de schoorsteen of het rookkanaal verstopt is
- Kijk na of de keukenventilator in gebruik is; is dat het geval, zet hem dan uit en open even het raam

Roet op het glas:

- Het hout is te vochtig
- Zorg ervoor dat de kachel voldoende is opgewarmd vóór u de deur sluit
- De luchttoevoer staat onvoldoende open

De kachel brandt te snel:

- De fitting zit misschien te los
- De trek in de schoorsteen kan te hoog zijn (>22 Pa); is dat het geval, installeer dan een demper

De kachel brandt te langzaam:

- Te weinig brandhout
- Er komt onvoldoende lucht in de kachel
- Het rookkamersysteem is niet schoonge maakt
- De schoorsteen lekt
- Een lek tussen schoorsteen en rookkanaal

Als de problemen blijven aanhouden, raden we u aan uw schoorsteenveger of uw RAIS dealer te contacteren.

Feu dans la cheminée :

En cas de feu dans la cheminée, coupez vite tous les approvisionnements d'air dans le poêle, y compris les portes, registres et autres orifices de ventilation ; appelez ensuite votre service d'incendie local.

La plupart des feux de cheminée s'éteignent dès qu'on coupe l'approvisionnement d'air allant vers le poêle. Cependant, nous vous recommandons par précaution de demander à votre ramoneur de vérifier votre poêle ainsi que votre cheminée pour s'assurer qu'il n'y a pas de dommages. N'utilisez JAMAIS d'eau pour éteindre le feu.

**IMPORTANT :** Pour une combustion optimale, il faut qu'il y ait de belles flammes jaunes et vives et/ou des braises vives, le feu ne doit pas couvrir et l'approvisionnement d'air ne devrait jamais être complètement fermé.

Schoorsteenbrand:

Sluit bij brand in de schoorsteen onmiddellijk alle luchttoevoer naar de kachel, met inbegrepen van deuren, dempers en luchtgaten; bel de brandweer.

De meeste schoorsteenbranden doven uit wanneer de luchttoevoer naar de kachel is afgesloten. Bij wijze van voorzorg is het echter aan te raden dat u uw schoorsteenveger vraagt om uw kachel en schoorsteen te controleren op schade. Gebruik NOOIT water om het vuur te doven.

**BELANGRIJK:** Voor een optimale verbranding moet de vlammen helder en geel zijn, of de as wit. Het hout mag niet smeulen en de luchttoevoer mag nooit volledig worden gesloten.

## Composants et pièces détachées

Votre garantie sera annulée si des composants et pièces détachées non autorisés par RAIS sont utilisés.

## Componenten en onderdelen

Uw waarborg vervalt indien componenten en onderdelen worden gebruikt die niet door RAIS zijn goedgekeurd.

Illustrations des pièces détachées - RAIS Rondo 92 /  
 Afbeelding onderdelen - RAIS Rondo 92

Pos. / Nr.	Nombre / Aantal	N° de la pièce/Description / Onderdel nr./Omschrijving
1	1	5057001 Plaque du dessus en stéatite sans trou / Speksteen bovenplaat zonder opening
2	1	5057002 Plaque du dessus en stéatite avec trou / Speksteen bovenplaat met opening
3	1	5050601SV Plaque du dessus sans trou / Bovenplaat zonder opening
4	1	5050602SV Plaque du dessus avec trou / Bovenplaat met opening
5	1	5051180 Plaque supérieure inoxydable sans trou / Roestvrije bovenplaat zonder opening
6	1	5051280 Plaque supérieure inoxydable avec trou / Roestvrije bovenplaat met opening
7	1	5051090/95 Porte / Deur
8	-	5052207 Déflecteur / Schot
9	-	5052200 Set de pierres en Skamol / Set Skamol stenen
10	-	5055500 Set de joints / Set fittingen

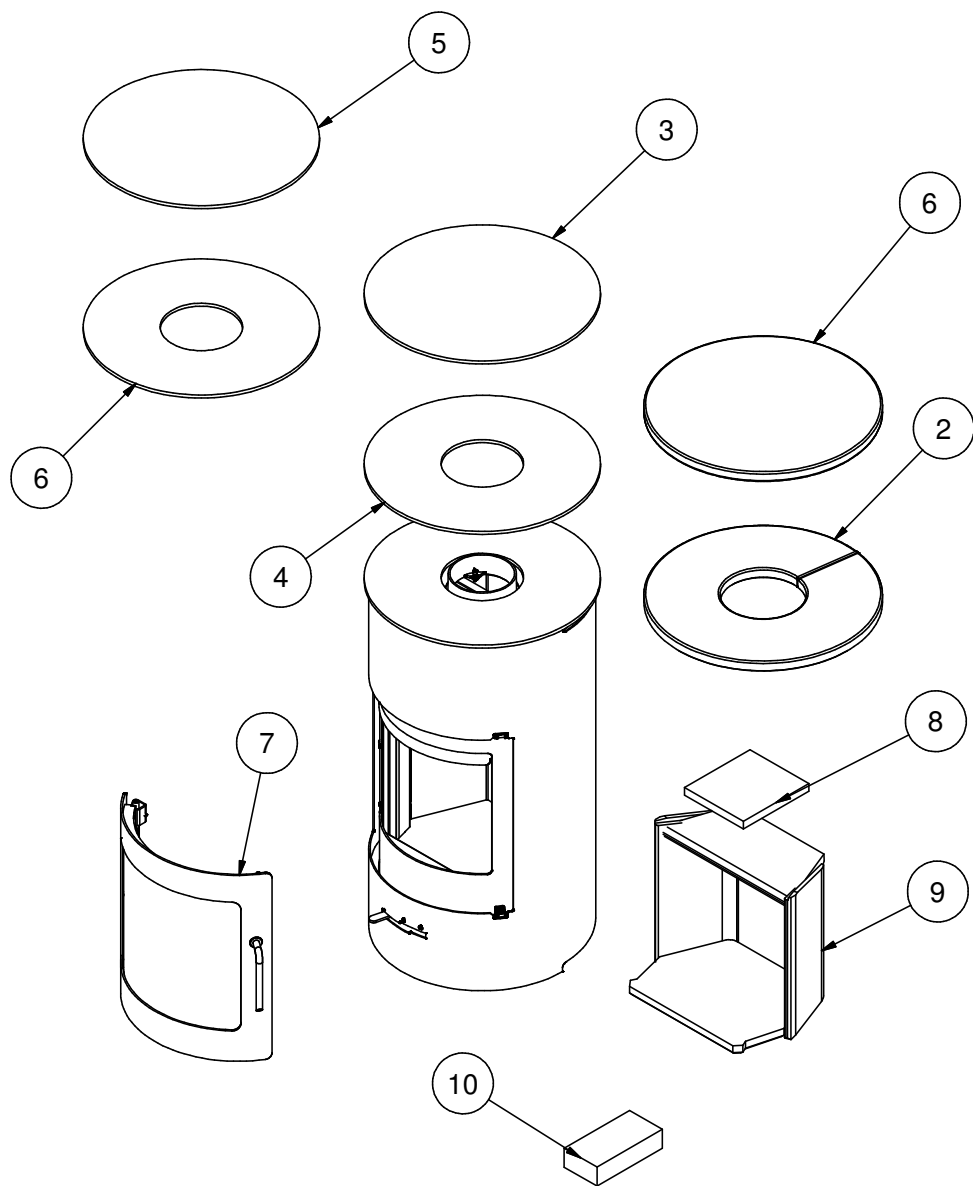

Illustrations des pièces détachées - RAIS Rondo 120 /  
Afbeelding onderdelen - RAIS Rondo 120

Pos. / Nr.	Nombre / Aantal	N° de la pièce/Description / Onderdel nr./Omschrijving
1	1	5057001 Plaque du dessus en stéatite sans trou / Speksteen bovenplaat zonder opening
2	1	5057002 Plaque du dessus en stéatite avec trou / Speksteen bovenplaat met opening
3	1	5050601SV Plaque du dessus sans trou / Bovenplaat zonder opening
4	1	5050602SV Plaque du dessus avec trou / Bovenplaat met opening
5	1	5051180 Plaque supérieure inoxydable sans trou / Roestvrije bovenplaat zonder opening
6	1	5051280 Plaque supérieure inoxydable avec trou / Roestvrije bovenplaat met opening
7	1	8142390/95 Raccord de tuyau du plateau tournant / Buisaansluiting draaisokkel
8	1	5051090/95 Porte / Deur
9	1	6041790/95 Système Air / Luchtsysteem
10	-	6071590 Plateau tournant / Draaisokkel
11	-	5052207 Déflecteur / Schot
12	-	5052200 Set de pierres en Skamol / Set Skamol stenen
13	-	5055500 Set de joints / Set fittingen

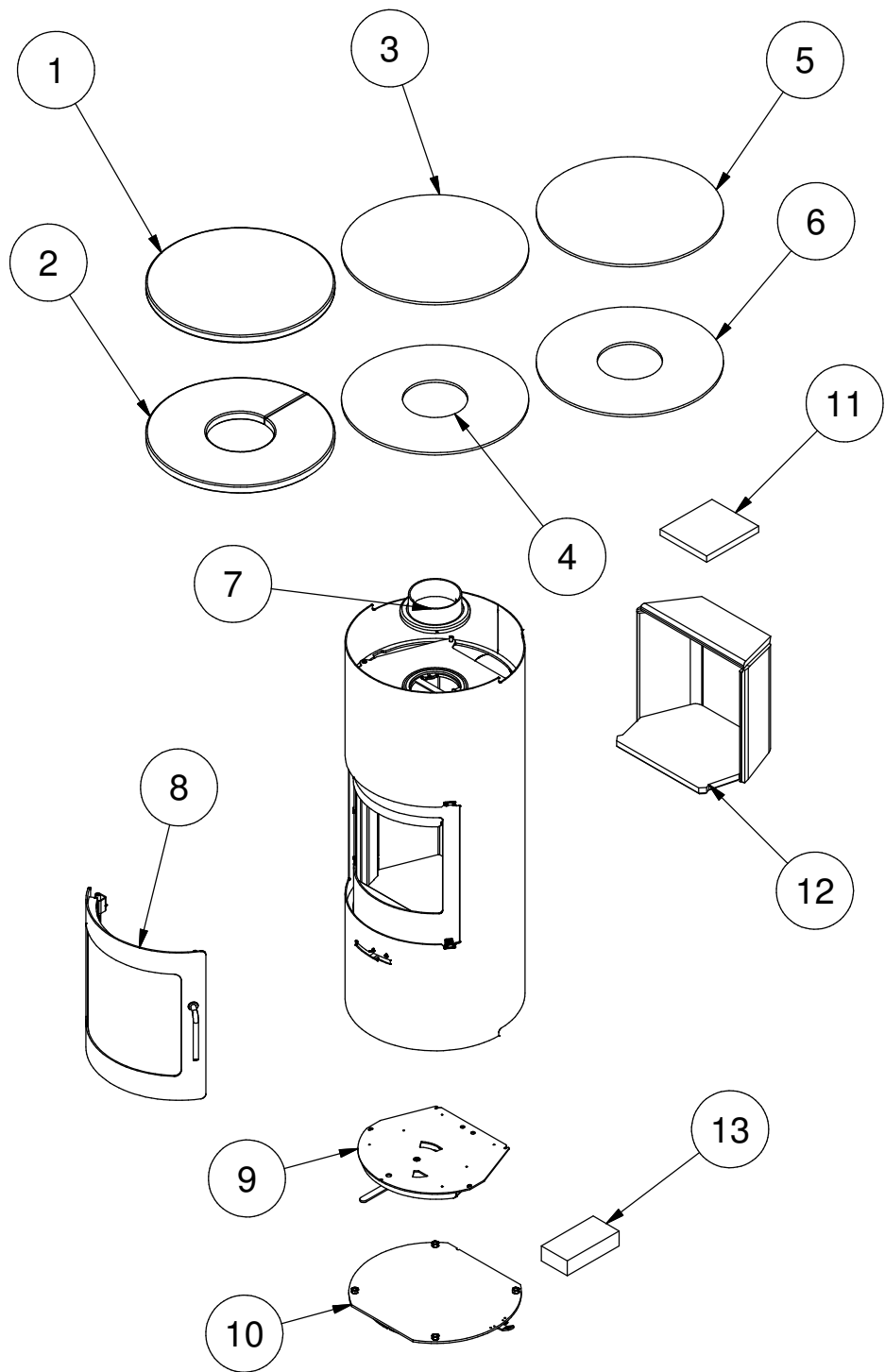



RAIS A/S  
Industrivej 20  
DK-9900 Frederikshavn  
[www.rais.dk](http://www.rais.dk)



THE ORIGINAL