

Montagevejledning stålskelet til indbygning

Udarbejdet til RAIS 600 og RAIS 700

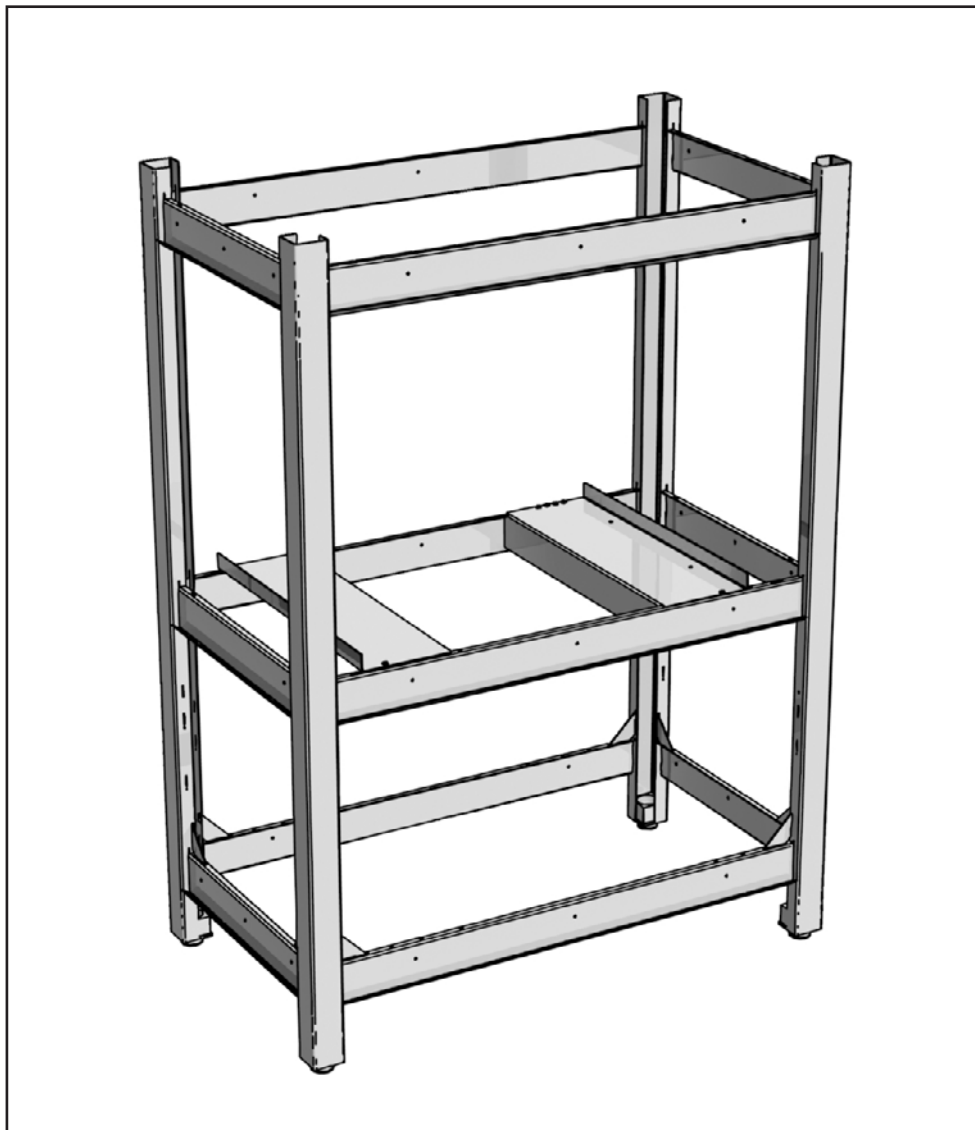

Stykliste stålskelet til indbygning

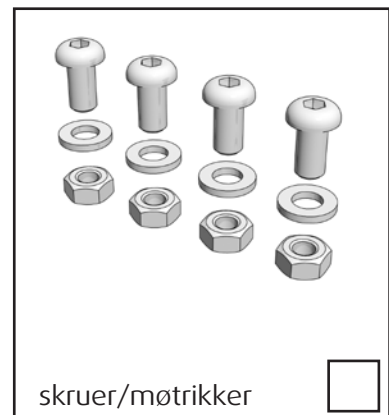
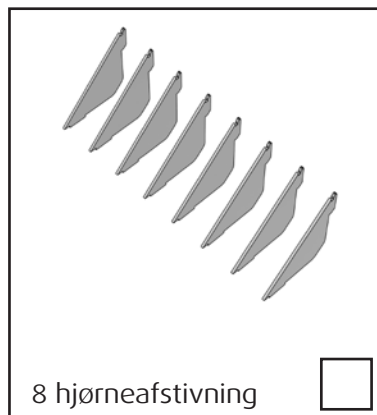
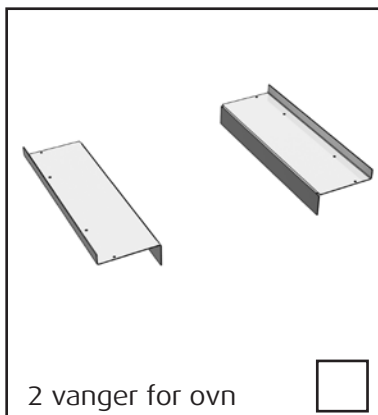
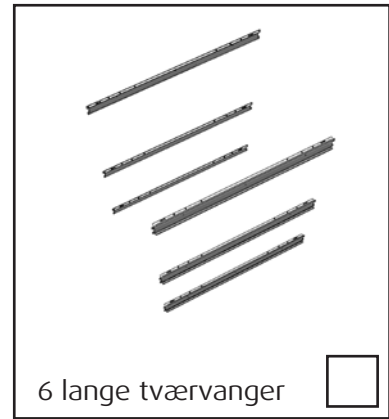
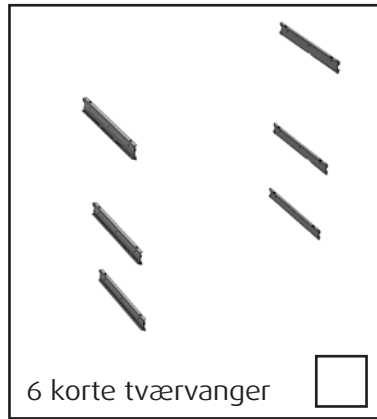
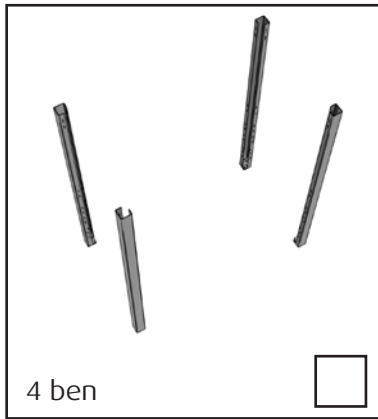

Montagevejledning stålskelet til indbygning

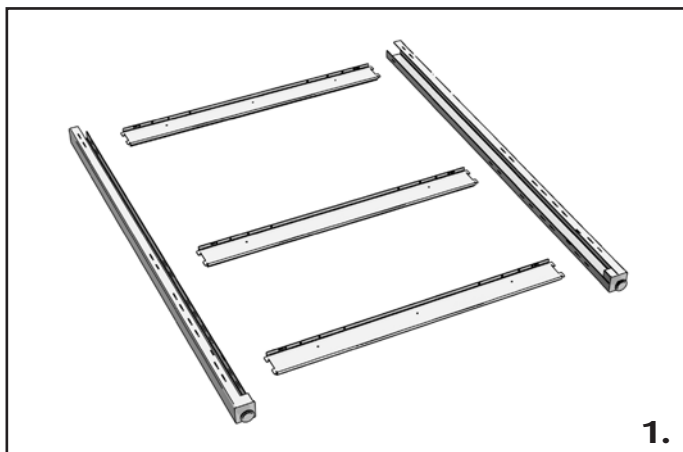

Læg 2 ben og 3 lange tværvange på gulvet.

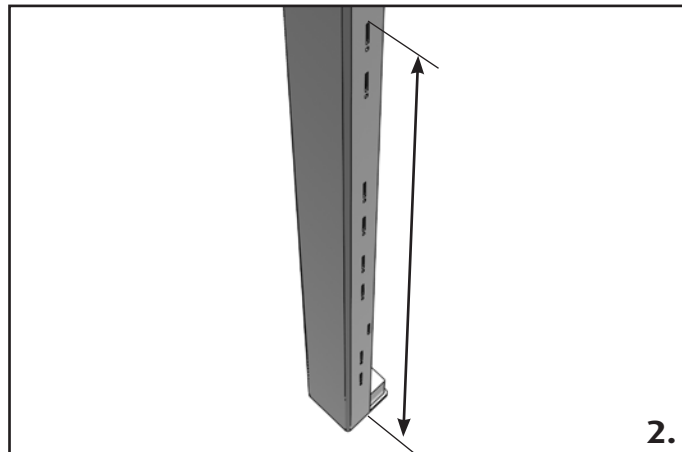

Den midderste tværvange skal placeres på præcis højden: 708 mm.

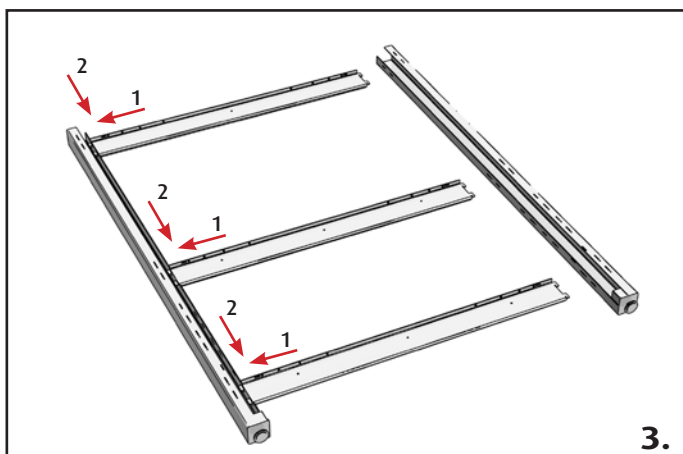

Pres siderne af tværvangerne ind i slidserne af benet og bank dem forsigtig på plads med en hammer.

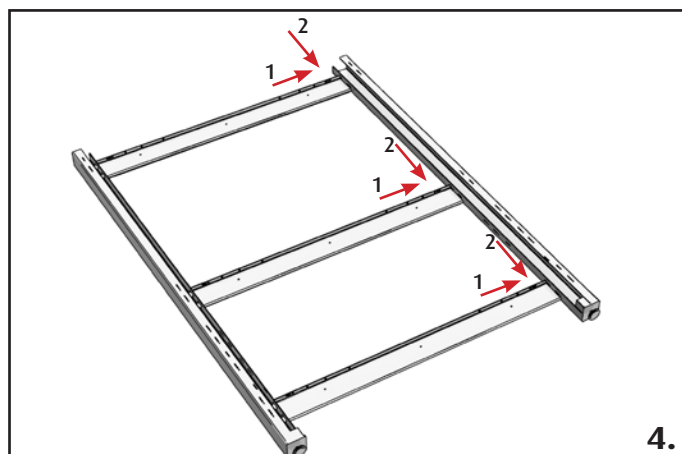

Gentag samme procedure for det andet ben.

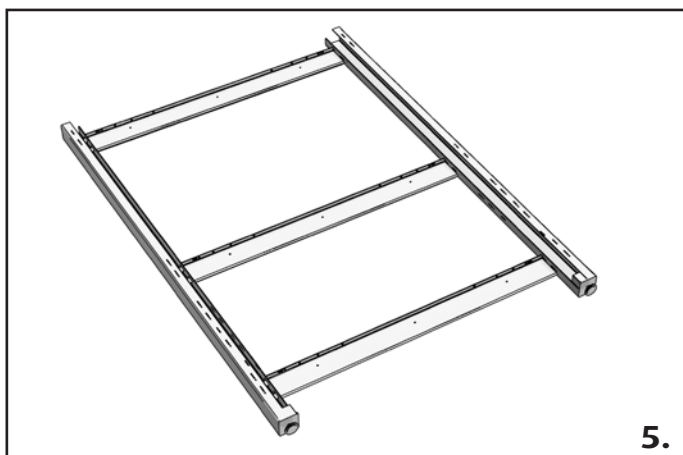

Gentag trin 1-4 med de andre 2 ben og 3 lange tværvanger

Montagevejledning stålskelet til indbygning



Stil for- og bagside op på gulvet. Hvis I ikke er 2 personer, kan væggen bruges som støtte.

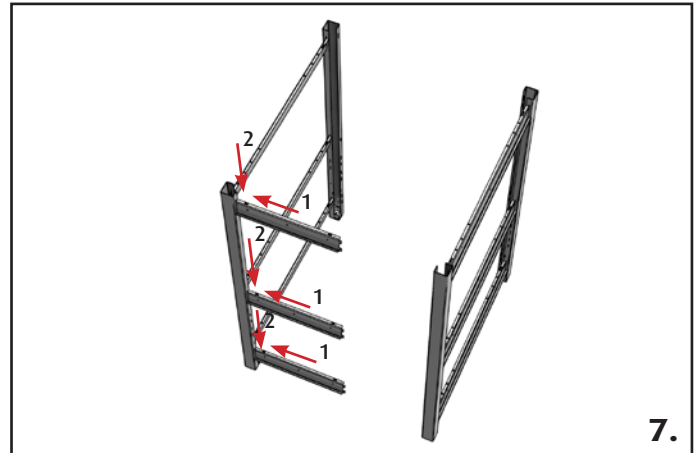

Pres og bank de 3 korte tværvanger på plads.



Gør det samme med den anden side.



Pres skelettet lidt fra hinanden, så at der er plads til de sidste 3 tværvanger.



Gentag trin 6-8



Montagevejledning stålskelet til indbygning

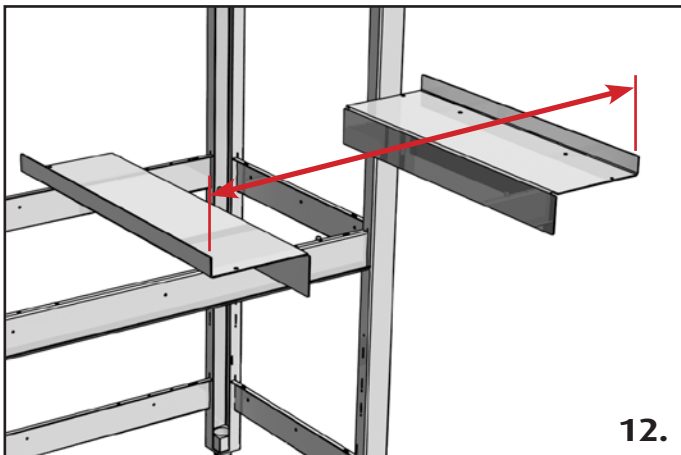

Nu skal bærvangerne til ovnen placeres. Afstanden mellem vangerne er meget vigtig.
RAIS 600: 710 mm
RAIS 700: 830 mm

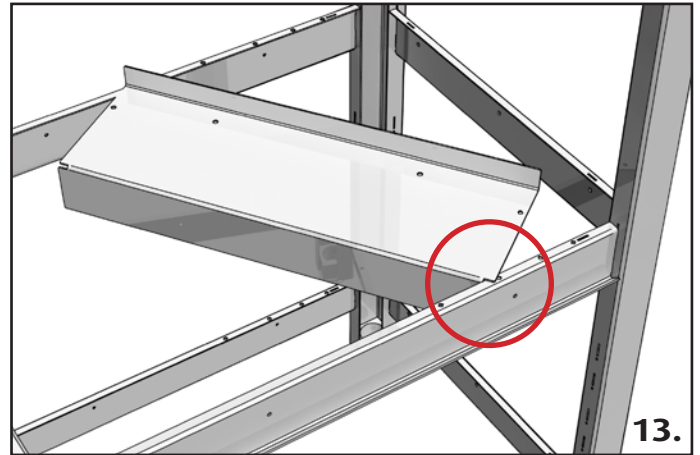

Start med at skubbe den ene side på plads. Drej vangen så den passer ind i skelettet.

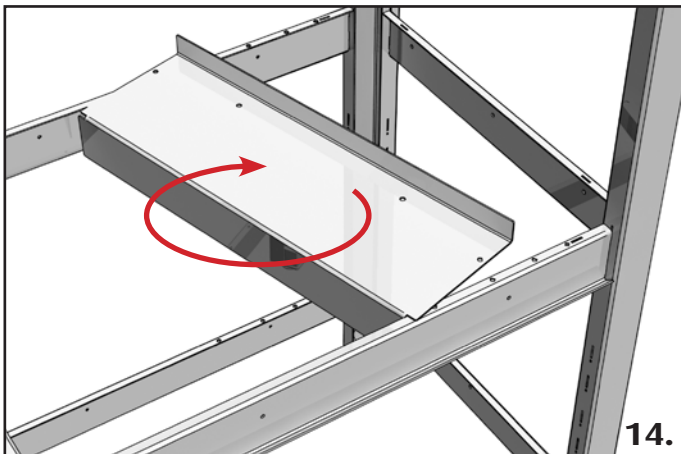

Drej tværvangen på plads.

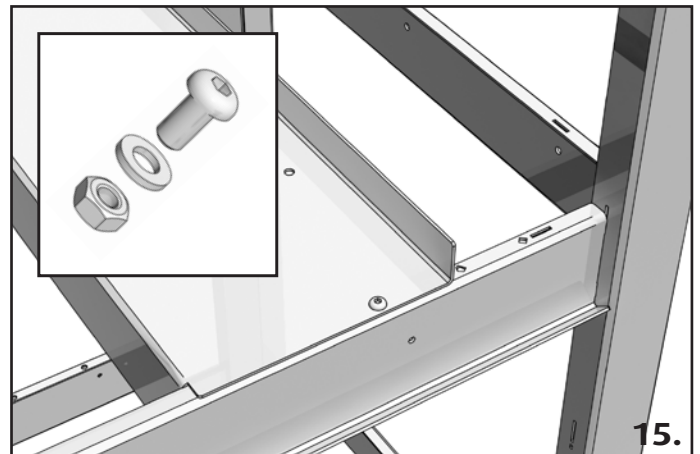

Fikser tværvangen med en skrue på for- og bagsiden.

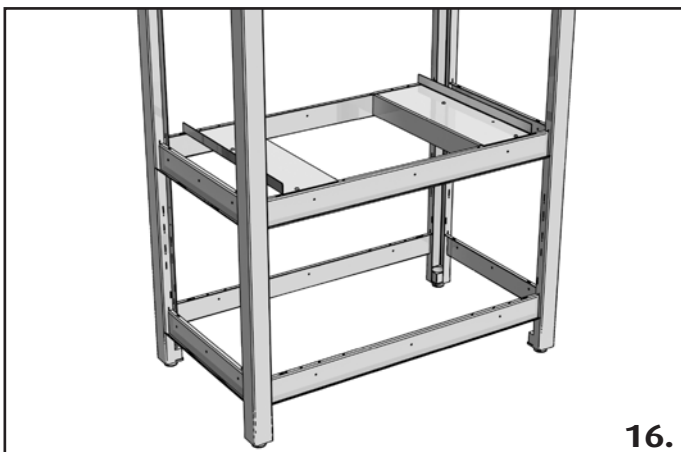

Gentag trin 13-15 for den anden tværvange.

Montagevejledning stålskelet til indbygning

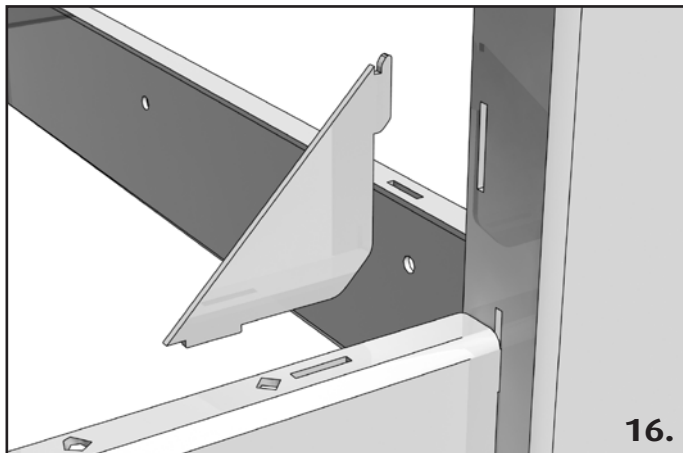

For at fikse hele skelettet placeres 8 hjørneafstivninger i bunden af skelettet

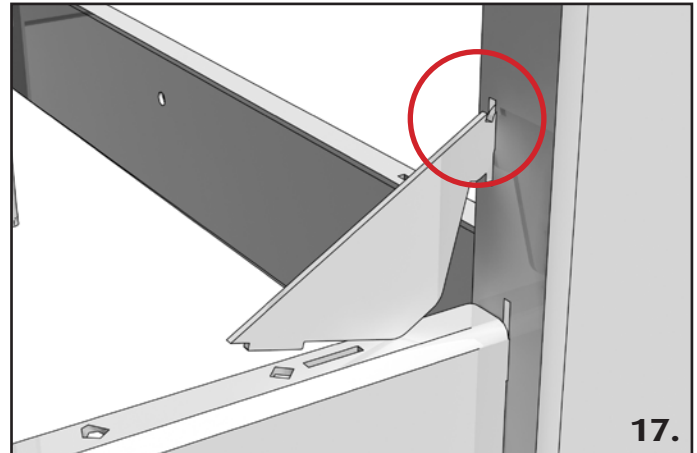

Pres den side med hakket på plads i benet.

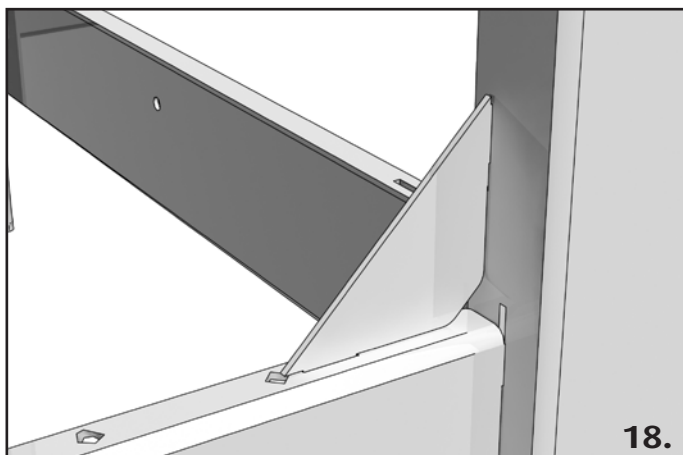

Pres og/eller bank afstivningen forsigtig på plads med en hammer.

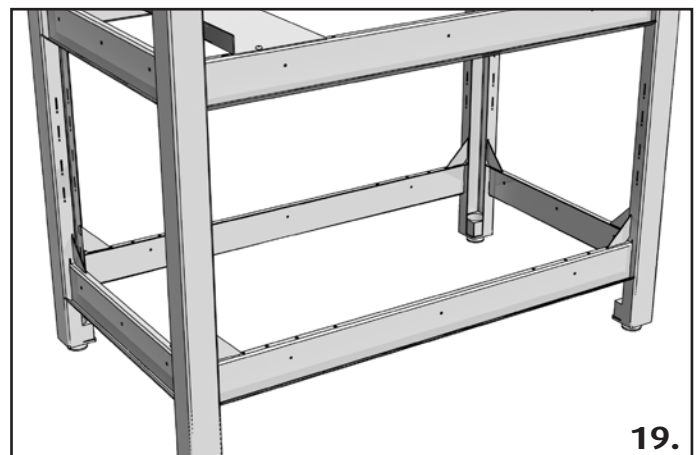

Gentag samme procedure for de 7 andre hjørneafstivninger.



Tillykke! Skelettet er færdigt, brug stilleføderne for at få skelletet nivelleret ud.