

# Montagevejledning stålskelet til indbygning

Udarbejdet til RAIS 2:1

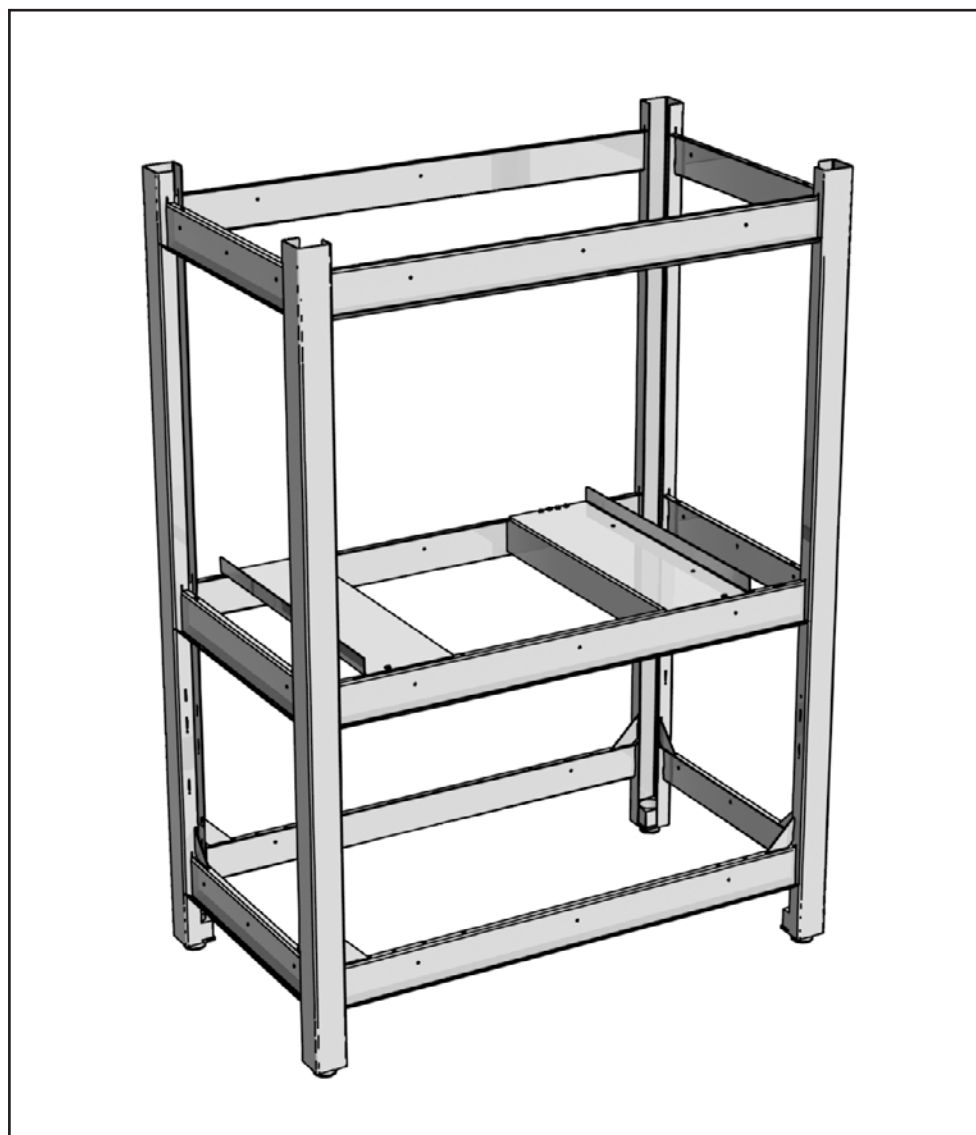

## Stykliste stålskelet til indbygning

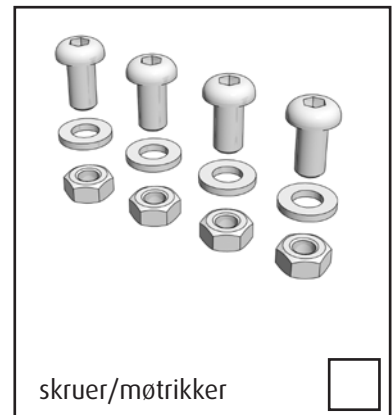
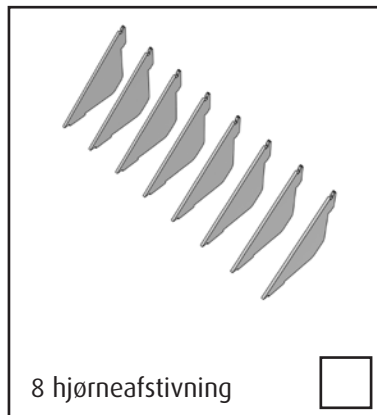
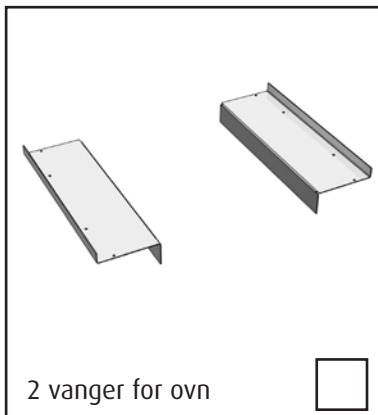
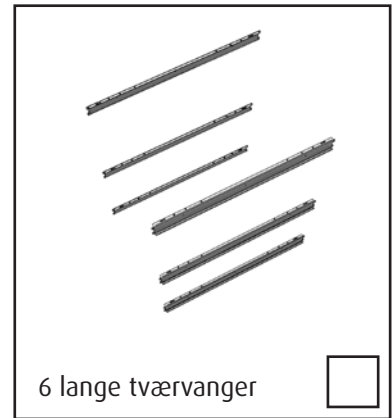
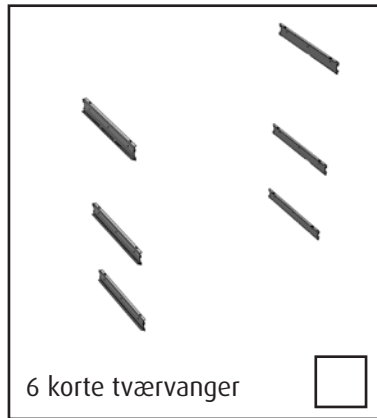
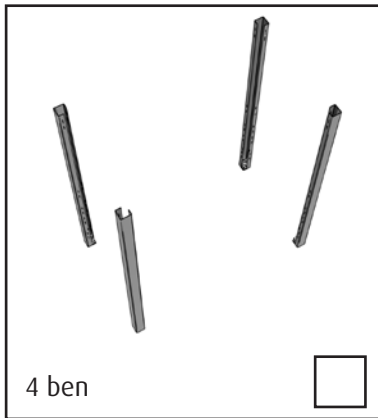

## Montagevejledning stålskelet til indbygning RAIS 2:1

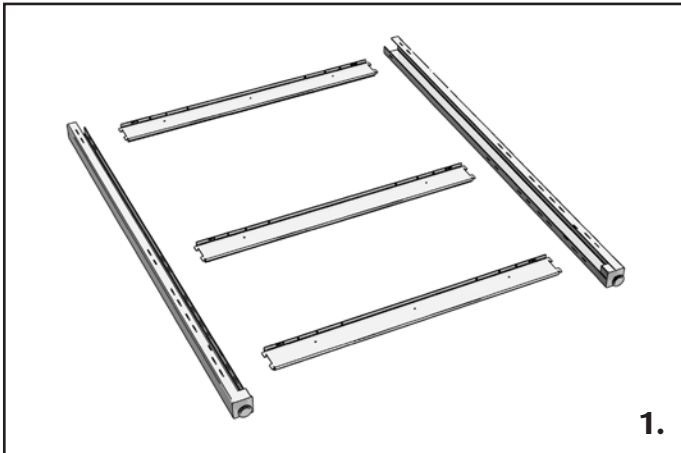

Læg 2 ben og 3 lange tværvange på gulvet.

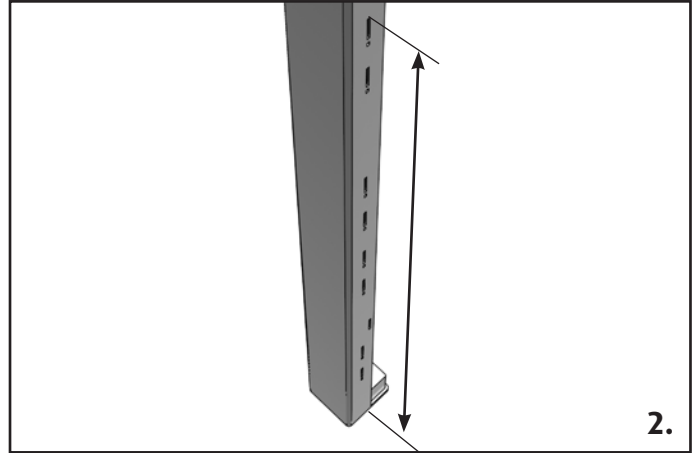

Den midderste tværvange skal placeres på præcis højden: 525 mm.

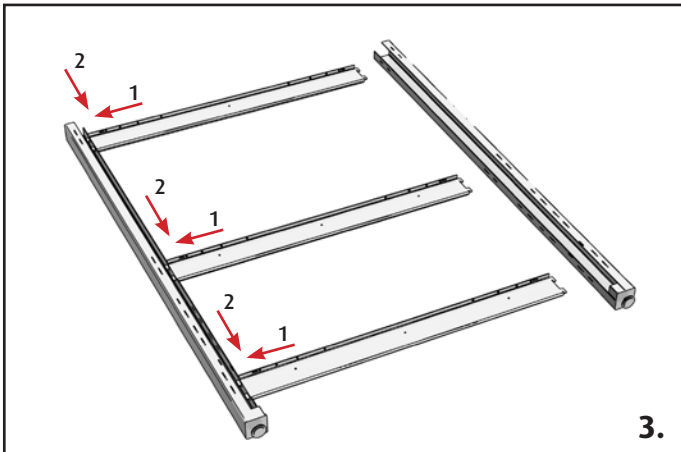

Pres siderne af tværvangerne ind i slidserne af benet og bank dem forsigtig på plads med en hammer.

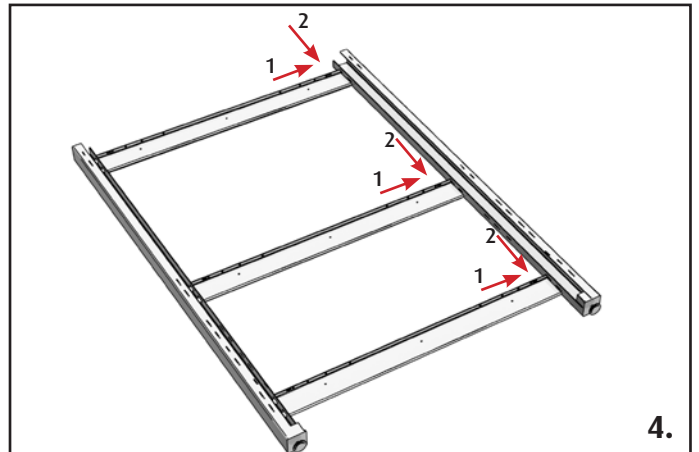

Gentag samme procedure for det andet ben.

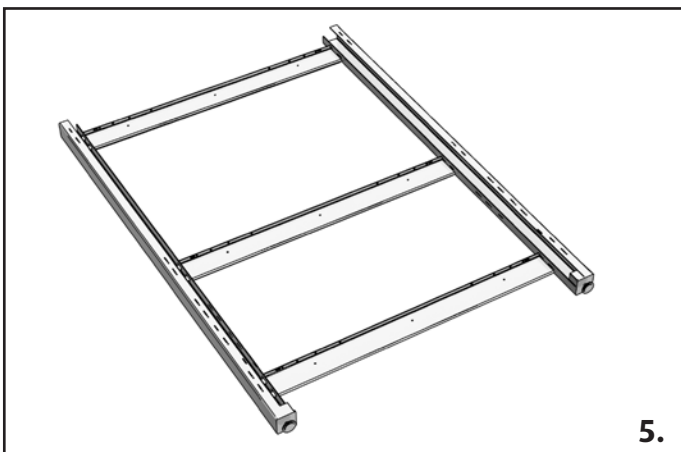

Gentag trin 1-4 med de andre 2 ben og 3 lange tværvanger

## Montagevejledning stålskelet til indbygning RAIS 2:1



Stil for- og bagside op på gulvet. Hvis I ikke er 2 personer, kan væggen bruges som støtte.

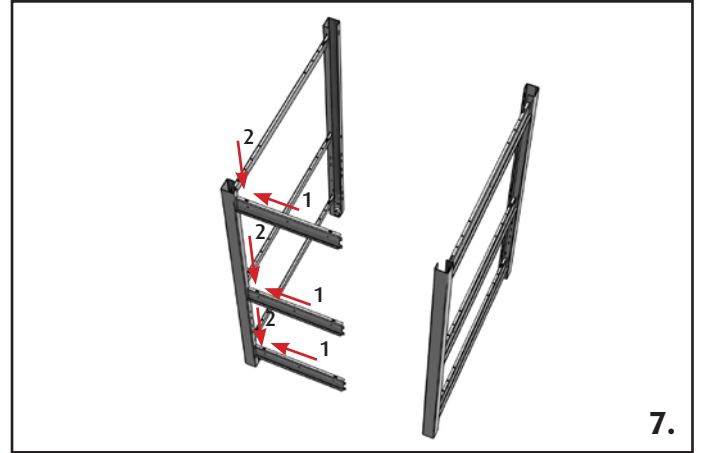

Pres og bank de 3 korte tværvanger på plads.



Gør det samme med den anden side.

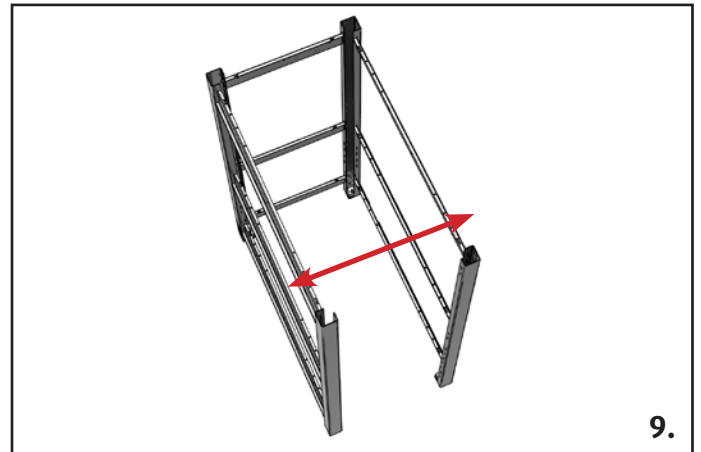

Pres skelettet lidt fra hinanden, så at der er plads til de sidste 3 tværvanger.



Gentag trin 6-8



## Montagevejledning stålskelet til indbygning RAIS 2:1

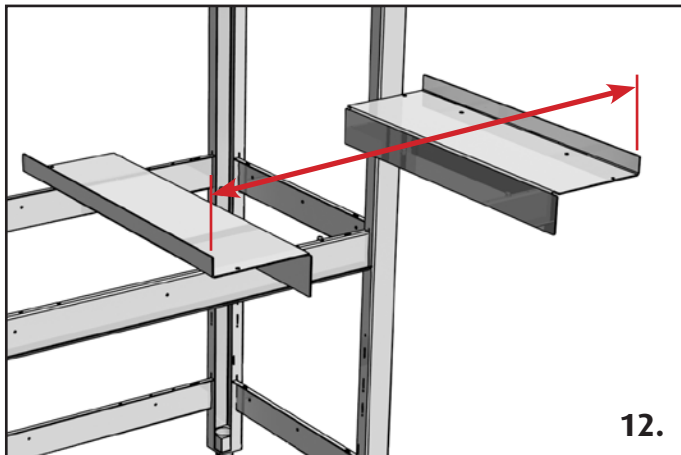

12.  
Nu skal bærvangerne til ovnen placeres. Afstanden mellem vangerne er meget vigtig: 830mm

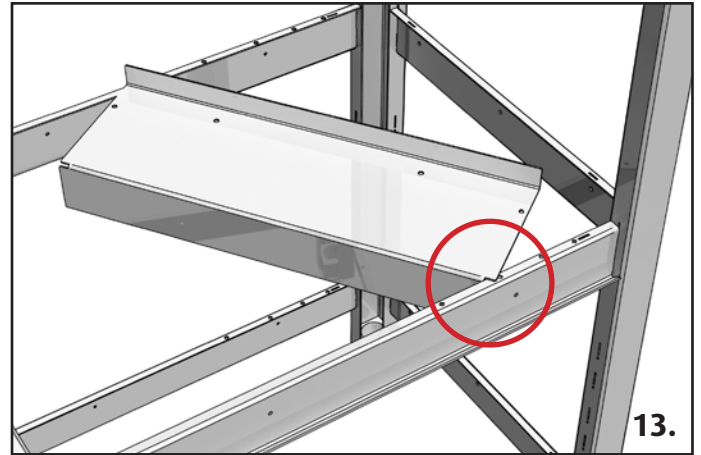

13.  
Start med at skubbe den ene side på plads. Drej vangen så den passer ind i skelettet.

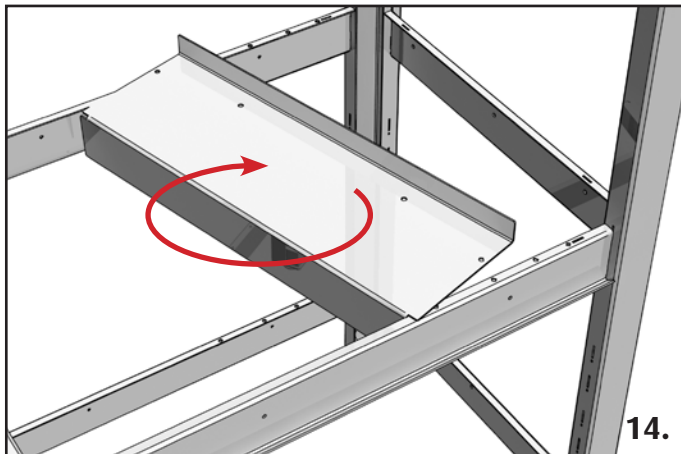

14.  
Drej tværvangen på plads.

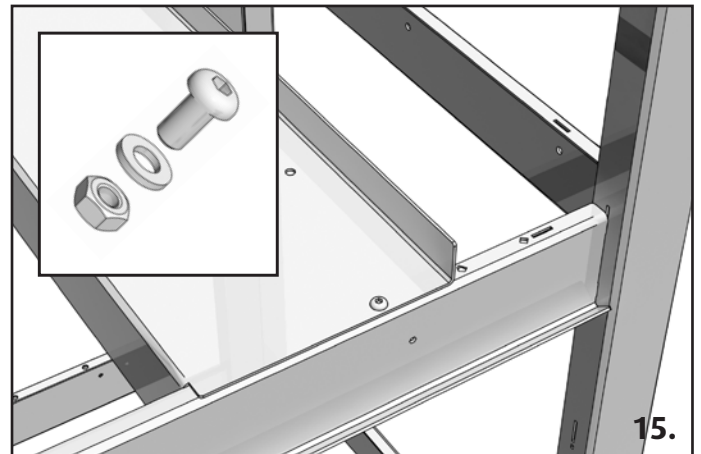

15.  
Fikser tværvangen med en skrue på for- og bagsiden.

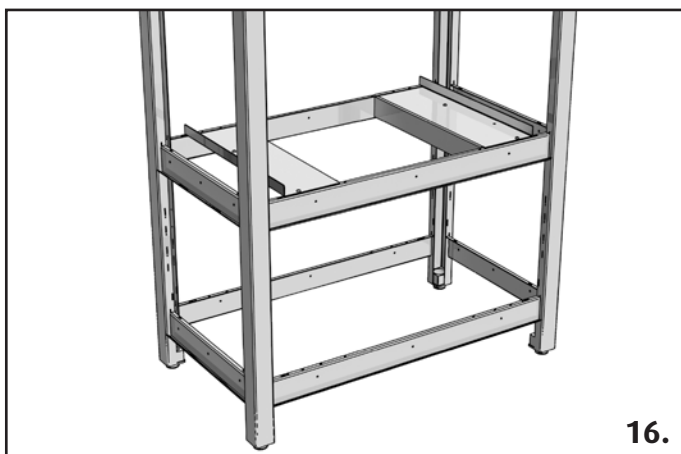

16.  
Gentag trin 13-15 for den anden tværvange.

## Montagevejledning stålskelet til indbygning RAIS 2:1

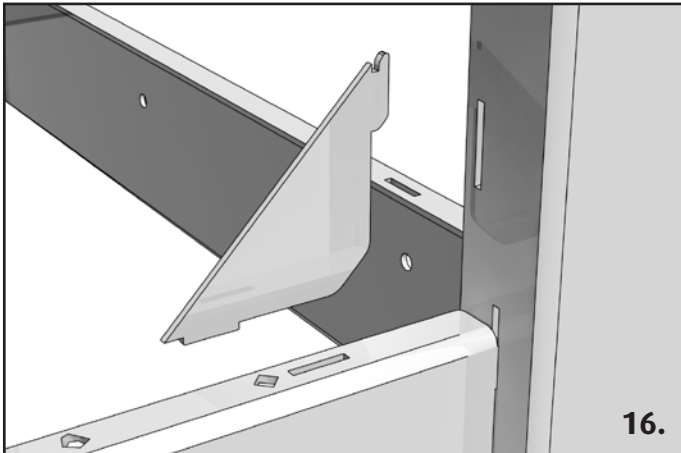

For at fikse hele skelettet placeres 8 hjørneafstivninger i bunden af skelettet

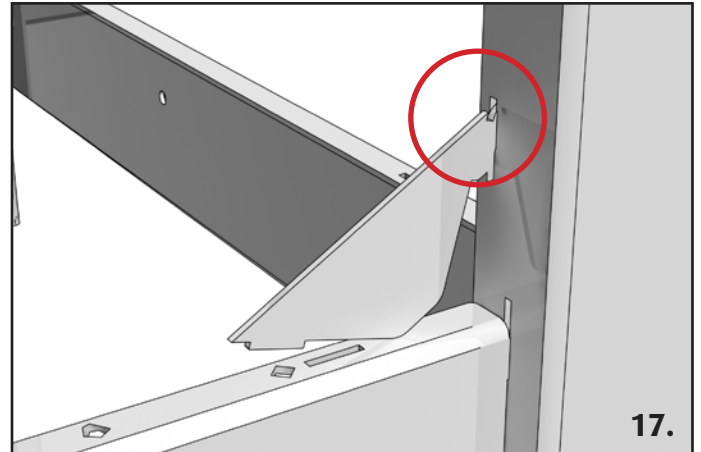

Pres den side med hakket på plads i benet.

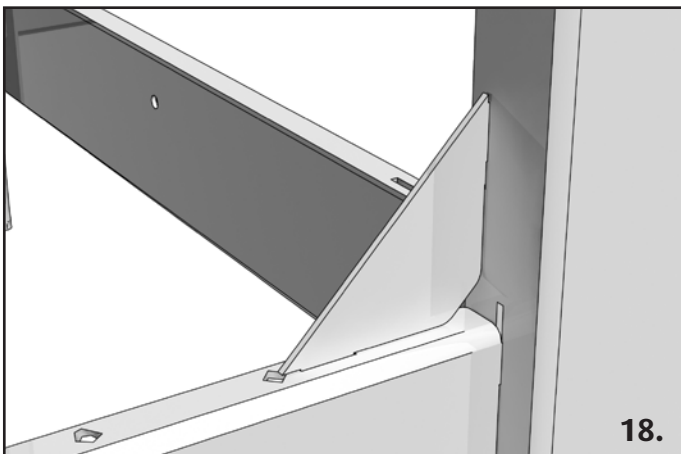

Pres og/eller bank afstivningen forsigtig på plads med en hammer.

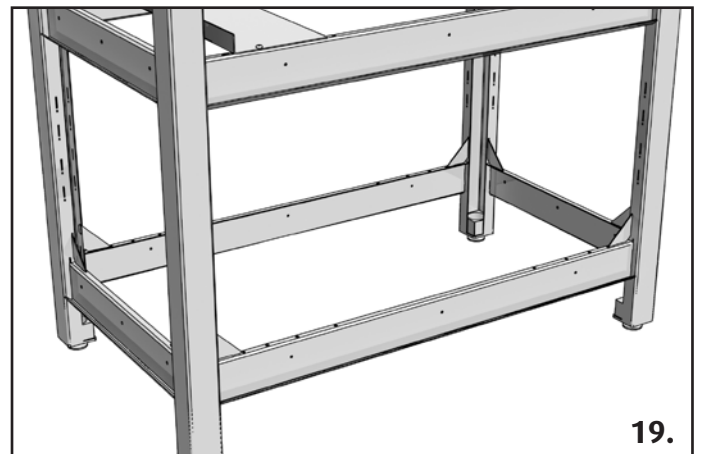

Gentag samme procedure for de 7 andre hjørneafstivninger.



Tillykke! Skelettet er færdigt, brug stilleføderne for at få skellet nivelleret ud.